

## ExpressoLivre - ExpressoMail

---

Remetente: "Moises Firmo" <moises.firmo@copabo.com.br>

Para: "APPA EQUIPE DE PREGÃO" <pregaoeletronico@appa.pr.gov.br>

Com Cópia: "Arnaldo Cardozo" <ac@copabo.com.br>, "Roseli Freitas" <roseli.freitas@copabo.com.br>

Data: 03/12/2025 16:17 (agora)

Assunto: Pregão 249/2025- Acoplamentos

Outlook-gllcz5nm.png (49.78 KB)  
CATALOGO-ANTARES.pdf (16.36 MB)  
PROPOSTA\_APPA\_assinado (2).pdf (289.77 KB)  
11.3.1.\_Declar-01.pdf (123.88 KB)  
11.3.1.\_Declar-02\_assinado (2).pdf (126.63 KB)  
11.3.1.\_Declar-03\_assinado (3).pdf (125.5 KB)  
11.3.1.\_Declar-04\_assinado (4).pdf (131.9 KB)  
11.3.1.\_Declar-05\_assinado (2).pdf (156.88 KB)  
11.3.1.\_Declar-06\_assinado (2).pdf (121.7 KB)  
11.3.1.\_Declar-07\_assinado (2).pdf (136.76 KB)  
11.3.1.\_Declar-08\_assinado (1).pdf (151.82 KB)  
GMSVALIDO.pdf (497.14 KB)  
1-ÚLTIMA ALTERAÇÃO 15-07-2025.pdf (1.17 MB)  
Anexos: 3-CNPJ02122025.pdf (215.1 KB)  
4.12-CERT-ESTPARANA01042026.pdf (25.64 KB)  
4-CERT-EST-05-02-2026.pdf (1000.49 KB)  
5-CERT-MUN24-12-2025.pdf (77.14 KB)  
6-CERTFAL.pdf (48.09 KB)  
7- FGTS MATRIZ14-12-25.pdf (82.44 KB)  
8-cndt-14-03-2026.pdf (86.3 KB)  
9-Cert-RF-20-04-2026.pdf (161.05 KB)  
10-Doc Marcelo Palaia.pdf (286.74 KB)  
11-RG Arnaldo.pdf (500.03 KB)  
12-BALCSPED 2024.pdf (604.01 KB)  
14-RG FERNANDO BORIM GRAZIANO.pdf (296.53 KB)  
15-procuracao-Moises.pdf (1.39 MB)  
16-identidade.pdf (801.33 KB)

---

Boa tarde Sr Pregoeiro, estamos enviando tempestivamente documentação relativa ao pregão supracitado para análise e estamos a disposição para quaisquer esclarecimentos.

Estamos a disposição para quaisquer esclarecimentos

Favor acusar recebimento

Att



Moisés Firmo  
Coordenador de Licitações  
Tel / Wats: 41- 996-400800



*email:moises.firno@copabo.com.br*





## PROPOSTA DE PREÇOS

**PREGÃO ELETRÔNICO Nº 249/2025– APPA**

**À APPA**

**OBJETO:** Aquisição de acoplamentos mecânicos por meio do Sistema de Registro de Preços, para atender às necessidades de manutenção do Corredor de Exportação Leste e Oeste da Administração dos Portos de Paranaguá e Antonina, pelo período de 12 (doze) meses, conforme justificativas, especificações técnicas e demais condições expressas no Termo de Referência, edital e anexos.

A empresa COPABO COMERCIO DE PRODUTOS TECNICOS E INDUSTRIAIS LTDA com sede na cidade de São Paulo à Estrada Kaiko Galpão 003B , Embu da Artes Nº 11, CEP 06.843-195, TELEFONE : 11- 3741-6041 ou cel :041-996400800 ,com CNPJ/MF 62.238.043/0001-67, e e-mail: [moises.firno@copabo.com.br](mailto:moises.firno@copabo.com.br), propõe a APPA a execução do objeto da Licitação supra-referenciada, tudo em conformidade com o Edital, Condições Gerais de Contratos e Elementos Técnicos Instrutores da Licitação.

O valor proposto é de R\$ R\$ 121.787,91 (Cento e vinte e hum mil setecentos e oitenta e sete reais e noventa e hum centavos ).

O prazo de validade da Proposta será de, no mínimo, 60(Sessenta) dias, contados da entrega da proposta da licitação.

Se vencedora da licitação, assinará o Contrato Administrativo, na qualidade de representante legal, o (a) Sr. (a) ARNALDO STELLA CARDOSO, Portador (a) do C.P.F. 073.911.248-18 , RG 12.730.732-1, Endereço: Av. Magalhães de Castro, 4800 Condomínio Cidade Jardim Corporate Center - Torre Park Tower, SP, 05676-120

Declaramos que: Cumprimos plenamente todos os requisitos de habilitação além de manifestarmos pelo conhecimento e aceitação de todas as condições estabelecidas neste Edital;

**LOTE 1 - ACOPLAMENTOS**

LOTE	ITEM	QUANT	MARCA	UNID	DESCRIÇÃO COMPLETA DOS MATERIAIS	VALOR UNITÁRIO R\$	VALOR TOTAL DO ITEM R\$
1	1.1	1	ANTARES	UN	ACOPLAMENTO ELÁSTICO ANTARES HR 307 HYTREL	R\$ 13.724,98	R\$ 13.724,98
	1.2	3	ANTARES	UN	ACOPLAMENTO ELÁSTICO ANTARES HR 367 HYTREL	R\$ 19.967,72	R\$ 59.903,16
	1.3	1	ANTARES	UN	ACOPLAMENTO FLEXIVEL ANTARES AT 50	R\$ 1.401,76	R\$ 1.401,76
	1.4	1	ANTARES	UN	ACOPLAMENTO FLEXIVEL ANTARES AT 50 CI	R\$ 1.497,44	R\$ 1.497,44
	1.5	1	ANTARES	UN	ACOPLAMENTO FLEXIVEL ANTARES AT 70	R\$ 2.669,47	R\$ 2.669,47
	1.6	1	ANTARES	UN	ACOPLAMENTO FLEXIVEL ANTARES AT 70 CI	R\$ 3.082,56	R\$ 3.082,56
	1.7	1	ANTARES	UN	ACOPLAMENTO FLEXIVEL ANTARES AT 90 R	R\$ 5.907,81	R\$ 5.907,81
	1.8	1	ANTARES	UN	CENTRO ELÁSTICO ANTARES AT 50 SEPADOR PARA ACOPLAMENTO	R\$ 1.000,39	R\$ 1.000,39
	1.9	3	ANTARES	UN	CENTRO ELÁSTICO ANTARES AT 70 SEPADOR PARA ACOPLAMENTO	1.718,75	R\$ 5.156,25
	1.10	2	ANTARES	UN	CENTRO ELÁSTICO ANTARES AT 90 R SEPADOR PARA ACOPLAMENTO	3.839,81	R\$ 7.679,62
	1.11	1	ANTARES	UN	KIT ELASTICO H / HR 307 HYTREL ANTARES SEPADOR PARA ACOPLAMENTO	R\$ 1.789,82	R\$ 1.789,82
	1.12	5	ANTARES	UN	KIT ELASTICO H / HR 367 HYTREL ANTARES SEPADOR PARA ACOPLAMENTO	R\$ 3.594,93	R\$ 17.974,65
TOTAL R\$							121.787,91

**CONDIÇÃO DE FORNECIMENTO:**
**A- PRAZO ENTREGA : 30 DIAS PAGTO. : 30 DDLIQ**
**B- MATERIAL CIF S/ UNIDADE PARANAGUA GNRE PAGO PELO FORNECEDOR**

As quantidades acima são uma estimativa. A Portos do Paraná fará as solicitações conforme a necessidade, não estando obrigada a utilizar toda quantidade estimada de acordo com o edital termo de referência e seus anexos.



### **Exequibilidade e Garantia:**

Declara que sua proposta é exequível e se compromete a manter, durante a execução do contrato, todas as condições de habilitação e qualificação exigidas. O prazo de garantia será de 01 (um) ano, contra defeitos de fabricação e/ou falhas, exceto em casos de uso impróprio.

Todas as despesas de conserto, peças, transporte, mão de obra e manutenção durante a garantia correrão por conta da CONTRATADA.

O prazo da garantia contará da entrega definitiva no local indicado pela CONTRATANTE.

### **INFORMAÇÕES BANCÁRIAS**

Banco para recebimento do pagamento: BANCO SANTANDER – 033

Nome da agência: AGÊNCIA JOÃO DIAS-SÃO PAULO **Número da agência: 0641**

Endereço da agência: Av. João Dias, 1243 - Santo Amaro, São Paulo N° da conta corrente: 13002409-0

**São Paulo-SP, 03 de dezembro de 2025.**

---

**MOISÉS DA SILVA FIRMO – CPF 027.883.587-25**  
**Por procuração - Coord. Lic da Copabo Industria**

62.238.000/0001-07  
COPABO IND. COM. PROD. TE  
Estrada Kalko Nr 11 Galpão 003 B  
Embu das Artes CEP 06.843-195  
São Paulo, SP

**CERTIDÃO DE INTEIRO TEOR**

**DOCUMENTO EMITIDO PELA INTERNET**

DADOS DA EMPRESA			
NOME EMPRESARIAL COPABO INDUSTRIA E COMERCIO DE PRODUTOS TECNICOS LTDA		TIPO JURÍDICO SOCIEDADE LIMITADA	
NIRE 35200915214	CNPJ 62.238.043/0001-67	NÚMERO DO ARQUIVAMENTO 226.000/25-4	DATA DO ARQUIVAMENTO 15/07/2025

DADOS DA CERTIDÃO		
DATA DE EXPEDIÇÃO 17/07/2025	HORA DE EXPEDIÇÃO 11:39:56	CÓDIGO DE CONTROLE 272249714
A AUTENTICIDADE DO PRESENTE DOCUMENTO, BEM COMO O ARQUIVO NA FORMA ELETRÔNICA PODEM SER VERIFICADOS NO ENDEREÇO <a href="http://WWW.JUCESPONLINE.SP.GOV.BR">WWW.JUCESPONLINE.SP.GOV.BR</a>		

ESTA CÓPIA FOI AUTENTICADA DIGITALMENTE E ASSINADA EM 17/07/2025 PELO SECRETÁRIO GERAL DA JUCESP – ALOIZIO EPIFANIO SOARES JUNIOR, CONFORME ART. 1º DA MP2200-2 DE 24/08/2001, QUE INSTITUI A INFRAESTRUTURA DE CHAVES PÚBLICAS BRASILEIRAS – ICP BRASIL, EM VIGOR CONSOANTE E.C Nº32 DE 11/09/2001 M- ART.2º.

ART 1º. FICA INSTITUÍDA A INFRAESTRUTURA DE CHAVES PÚBLICAS BRASILEIRA – ICP BRASIL, PARA GARANTIR AUTENTICIDADE, INTEGRIDADE E VALIDADE JURÍDICA DE DOCUMENTOS EM FORMA ELETRÔNICA, DAS APLICAÇÕES DE SUPORTE E DAS APLICAÇÕES HABILITADAS QUE UTILIZEM CERTIFICADOS DIGITAIS, BEM COMO A REALIZAÇÃO DE TRANSAÇÕES ELETRÔNICAS SEGURAS.

ÚLTIMO DOCUMENTO ARQUIVADO PARA EMPRESA SUPRACITADA.

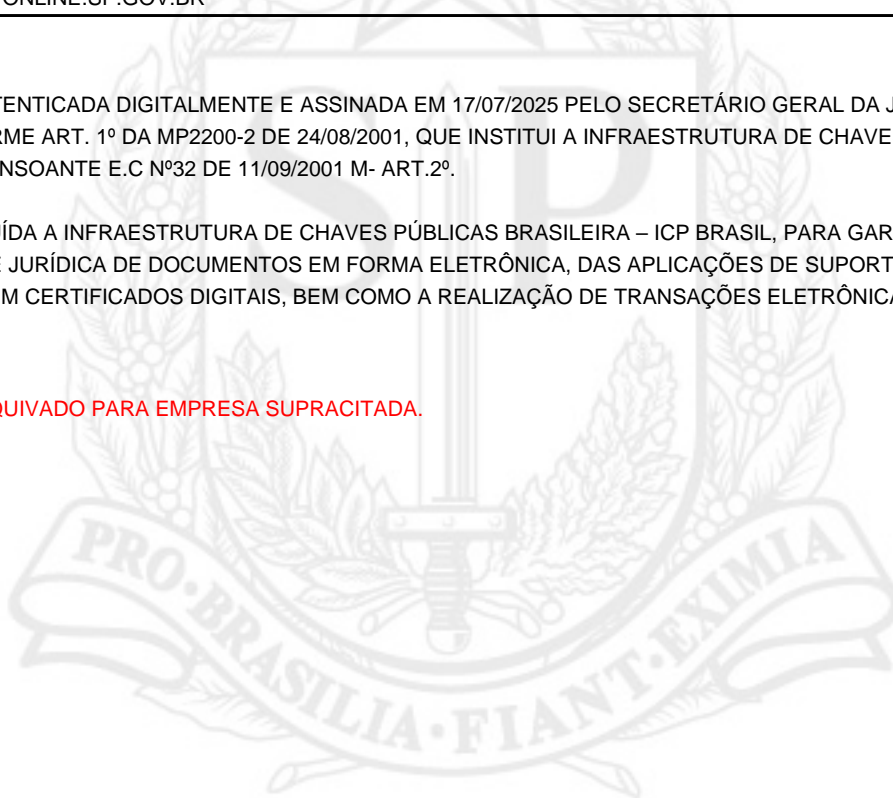



JUCESP - Junta Comercial do Estado de São Paulo

Ministério da Indústria, Comércio Exterior e Serviços  
Departamento de Registro Empresarial e Integração - DREI  
Secretaria de Desenvolvimento Econômico

JUCESP PROTOCOLO  
2.486.036/25-8

15 07 25

CAPA DO REQUERIMENTO

CONTROLE INTERNET  
034987546-4

DADOS CADASTRAIS

ATO Alteração de Endereço de Filial; Consolidação da Matriz;				JUCESP	
NOME EMPRESARIAL COPABO INDUSTRIA E COMERCIO DE PRODUTOS TECNICOS LTDA			PORTE Normal		10 JUL 20
LOGRADOURO Estrada Kaiko		NÚMERO 11	COMPLEMENTO Galpao 03-B S	CEP 06843-195	
MUNICÍPIO Embu das Artes		UF SP	TELEFONE	EMAIL	
NÚMERO EXIGÊNCIA (S) 0	CNPJ - SEDE 62.238.043/0001-67	NIRE - SEDE 3520091521-4		PROTOCOLO	
IDENTIFICAÇÃO SIGNATÁRIO ASSINANTE REQUERIMENTO CAPA NOME: CAIO ALEXANDRE LIMA DOS SANTOS (Procurador)			VALORES RECOLHIDOS DARE: R\$ 263,58		SEQ. DOC. 1 / 1
ASSINATURA: <i>Caio Alexandre Lima dos Santos</i>			DARF: R\$ ,00		DATA: 10/07/2025

DECLARO, SOB AS PENAS DA LEI, QUE AS INFORMAÇÕES CONSTANTES DO REQUERIMENTO/PROCESSO SÃO EXPRESSÃO DA VERDADE.

PARA USO EXCLUSIVO DA JUNTA COMERCIAL DO ESTADO DE SÃO PAULO (INCLUSIVE VERSO)

CARIMBO PROTOCOLO 	CARIMBO DISTRIBUIÇÃO	CARIMBO ANÁLISE 
-----------------------	----------------------	---------------------

ANEXOS:

<input type="checkbox"/> DBE	<input type="checkbox"/> Documentos Pessoais
<input type="checkbox"/> Procuração	<input type="checkbox"/> Laudo de Avaliação
<input type="checkbox"/> Alvará Judicial	<input type="checkbox"/> Jornal
<input type="checkbox"/> Formal de Partilha	<input type="checkbox"/> Protocolo / Justificação
<input type="checkbox"/> Balanço Patrimonial	<input type="checkbox"/> Certidão
<input type="checkbox"/> Outros	

EXCLUSIVO SETOR DE ANÁLISE

ETIQUETAS DE REGISTRO + CARIMBO

OBSERVAÇÕES:

REDESIM



Gerência de Guarda e Distribuição

- Verificação CNAE Comércio de Combustíveis
- Verificação de Ficha Cadastral
- Verificação de Apontamento na Ficha Cadastral
- MEI sem Cadastro
- MEI com Cadastro
- Realizar Pesquisa de Nome Empresarial
- Vide Protocolo

ALOIZIO SOARES JUNIOR

**COPABO INDÚSTRIA E COMÉRCIO DE PRODUTOS TÉCNICOS LTDA.**

CNPJ/MF: 62.238.043/0001-67  
NIRE 35.200.G15.214



JUCESP PROTOCOLO  
2.486.036/25-8

**ALTERAÇÃO DO CONTRATO SOCIAL**

Pelo presente instrumento particular, em que são partes:



**3BGP S.A.**, anteriormente denominada COPABO S.A., sociedade anônima de capital fechado, com sede capital do Estado de São Paulo, na Avenida Magalhães de Castro, nº 4.800, torre 02, Park Tower, 22º Andar, Sala 22D, Jardim Panorama, CEP 05676-120, inscrita no CNPJ/MF sob o nº 13.829.322/0001-90, com seu Estatuto Social arquivado na Junta Comercial do Estado de São Paulo sob o nº 35.300.395.051, em sessão de 14/06/2011 e alterações posteriores registradas na referida Junta Comercial do Estado de São Paulo, neste ato representada por seus Diretores, MARCELO BORIN GUEDES PALAIA, brasileiro, casado, administrador de empresas, portador da Cédula de Identidade RG nº 28.631.037-5 SSP/SP e inscrito no CPF do MF sob o nº 222.873.598-18 e FERNANDO BORIN GRAZIANO, brasileiro, casado, advogado, inscrito no CNPJ do MF 135.527.218-19 e portador da Cédula de Identidade RG nº 20.184.423-0, ambos com domicílio profissional Avenida Magalhães de Castro, nº 4.800, torre 02, Park Tower, 22º Andar, Jardim Panorama, CEP 05676-120;

5  
★  
LO

**CLASAN PARTICIPAÇÕES LTDA.**, sociedade empresária, com sede na Capital do Estado de São Paulo, na Avenida Magalhães de Castro, nº 4.800, Torre 02, Park Tower, 4º Andar, Sala 4F, Bairro do Jardim Panorama, CEP 05676-120, inscrita no CNPJ/MF sob o nº. 08.847.479/0001-08, com seu Contrato Social arquivado na Junta Comercial do Estado de São Paulo sob o nº. 35.221.359.477 em sessão de 09/04/2007 e alterações posteriores registradas na referida Junta Comercial do Estado de São Paulo, neste ato devidamente representada por seu administrador, Sr. ANTÔNIO CLÁUDIO GUEDES PALAIA, brasileiro, empresário, casado, portador da Cédula de Identidade RG nº 3.038.221-X - SSP/SP, inscrito no CPF/MF sob o nº 057.667.538-53, com domicílio profissional Avenida Magalhães de Castro, nº 4.800, torre 02, Park Tower, 22º Andar, Jardim Panorama, CEP 05676-120;

**SUGRA PARTICIPAÇÕES LTDA.**, sociedade empresária, com sede na Capital do Estado de São Paulo, na Avenida Magalhães de Castro, nº 4.800, Torre 02 - Park Tower 4º andar, sala 4E, inscrita no CNPJ/MF sob o nº 09.171.236/0001-65, com Contrato Social arquivado na Junta Comercial do Estado de São Paulo sob o nº 35.221.801.919 em sessão de 08/10/2007 e alterações posteriores registradas na referida Junta Comercial do Estado de São Paulo, neste ato devidamente representada por seu administrador, Sr. JOSÉ FRANCISCO GRAZIANO, brasileiro, casado, administrador, portador da cédula de identidade RG nº 3.038.167-8 SSP-SP, inscrito no CPF/MF nº 024.924.318-00, com domicílio profissional Avenida Magalhães de Castro, nº 4.800, torre 02, Park Tower, 22º Andar, Jardim Panorama, CEP 05676-120; e,

**MRB PARTICIPAÇÕES LTDA.**, sociedade empresária, com sede na Capital do Estado de São Paulo, na Avenida Magalhães de Castro nº 4.800, Torre 02, Park Tower, 22º Andar, Sala 22K, Bairro do Jardim Panorama, CEP 05676-120, inscrita no CNPJ/MF sob o nº. 09.024.708/0001-57, com Contrato Social arquivado na Junta Comercial do Estado de São Paulo sob o nº. 35.221.208.061 em sessão de 06/07/2007 e alterações posteriores registradas na referida Junta Comercial do Estado de São Paulo, neste ato devidamente representada por seu administrador, Sr. MARCOS VINÍCIUS BORIN, brasileiro, empresário, casado, portador da Cédula de Identidade RG nº 6.595.742-8 - SSP/SP, inscrito no CPF/MF sob o nº 047.355.508-52, com domicílio profissional Avenida Magalhães de Castro, nº 4.800, torre 02, Park Tower, 22º Andar, Jardim Panorama, CEP 05676-120.

**JOALE EMPREENDIMENTOS E PARTICIPAÇÕES LTDA.**, sociedade limitada, com sede na Rua Domenico Perotti, nº 50, sala 31, Bairro de Vila Andrade, Município de São Paulo, Estado de São Paulo, CEP 05704-080, devidamente inscrita no CNPJ do MF sob o nº 11.286.851/0001-69, com seu contrato social registrado na

Arquivo  
RQ: 206.276.424-7

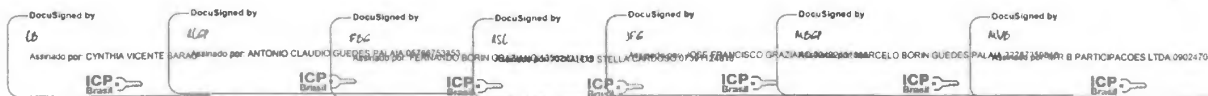

Junta Comercial do Estado de São Paulo sob o n° 35223497001, neste ato representada por seu administrador ARNALDO STELLA CARDOSO, brasileiro, comerciante, separado judicialmente, portador da Cédula de Identidade RG n° 12.720.732-3SP e inscrito no CPF do MF sob o n° 073.911.248-18, com endereço comercial na Avenida Magalhães de Castro, n° 4.800, Edifício Park Tower, 4° Andar, Bairro Cidade Jardim, Município de São Paulo, Estado de São Paulo, CEP 05676-120.

Sócias da sociedade empresária limitada denominada COPABO INDÚSTRIA E COMÉRCIO DE PRODUTOS TÉCNICOS LTDA., com sede na Estrada Kaiko, n° 11, Galpão 03-B, Condomínio Industrial AFAM, Bairro Capim Guaçu, no Município de Embú, Estado de São Paulo, CEP 06843-195, inscrita no CNPJ/MF sob o n° 62.238.043/0001-67, com seu Contrato Social de constituição arquivado na Junta Comercial do Estado de São Paulo sob o n° 35.200.915.214, em sessão de 06 de fevereiro de 1.969, e alterações posteriores registradas na referida Junta Comercial do Estado de São Paulo, têm entre si, justo e contratado, firmar a presente Alteração do Contrato Social, na forma e condições a seguir:

I - As partes resolvem, por unanimidade, rerratificar a ordem numérica das filiais, bem como promover a transferência da Filial 07 registrada sob o n° 62.238.043/0021-00 para bairro da Barra Funda, Município de São Paulo/SP e transferência da Filial 08 registrada sob n° 62.238.043/0022-91 para o Município de Ananindeua, Estado do Pará, conforme abaixo:

Filial n° 01 - na Rua Salvador Ferrante, n° 530, Bairro Boqueirão, Curitiba, Estado do Paraná, CEP 81650-230, inscrita no CNPJ/MF sob o n° 62.238.043/0007-52, NIRE 41900953059, com o capital destacado de R\$ 1.000,00 (um mil reais) para efeitos fiscais.

Filial n° 02 - na Avenida Magalhães de Castro, n° 4800, Torre 02 - Park Tower, 4° andar, conjunto 41 Parte - Jardim Panorama, no Município de São Paulo, Estado de São Paulo, CEP: 05676-120, inscrita no CNPJ/MF sob o n° 62.238.043/0012-10, NIRE 35903950153, com o capital destacado de R\$ 1.000,00 (um mil reais) para efeitos fiscais.

Filial n° 03 - na Rua Ana Barreto, n° 160 B, Galpão C, bairro Jardim Jordão, Jaboatão dos Guararapes/PE, CEP 54.135-050, inscrita no CNPJ do MF sob o n° 62.238.043015-62, NIRE 26900720133, com o capital destacado de R\$ 1.000,00 (um mil reais) para efeitos fiscais.

Filial n° 04 - na Rua Carlos Norder, n° 27 - Parte, no Bairro de Jardinópolis, Município de Belo Horizonte, Estado de Minas Gerais, CEP 30.532-200, inscrita no CNPJ/MF sob o n° 62.238.043/0014-81, NIRE 31999809259, com o capital destacado de R\$ 1.000,00 (um mil reais) para efeitos fiscais.

Filial n° 05 - Município de Embu das Artes, Estado de São Paulo, na Estrada Kaiko, n° 355, Galpão 01, Lote GL B, Bairro do Engenho Novo, CEP 06843-455, inscrita no CNPJ/MF sob o n° 62.238.043/0016-43, NIRE 35906275406, inscrita no CNPJ 62.238.043/0016-43, com capital destacado de R\$ 5.000,00 (cinco mil reais) para efeitos fiscais

Filial n° 06: Localizada no Município de Guarulhos, no Estado de São Paulo, Rua Prof. João Cavalheiro Salem, n° 538, Bairro Parque das Nações, CEP: 07243-580, NIRE 35906490960, CNPJ 62.238.043/0020-20, com capital social destacado de R\$ 5.000,00 (cinco mil reais) para efeitos fiscais.

Filial n° 07: Localizada no Município de São Paulo, no Estado do São Paulo, Avenida Marques de São Vicente, n° 1.619, conjunto 2608, Condomínio Comercial, Edifício Led Bara Funda, Bairro Várzea da Barra Funda, CEP 01.139-003, NIRE 35906875276, CNPJ 62.238.043/0021-00, com capital social destacado de R\$ 5.000,00 (cinco mil reais) para efeitos fiscais.

Meio  
Comunicação  
RG: 36.274.6247

Alteração do Contrato Social – 08/05/2025

COPABO INDUSTRIA E COMERCIO DE PRODUTOS TÉCNICOS LTDA.

DocuSigned by: [Signatures and names of legal representatives]



Filial n° 08: Localizada no Município de Ananindeua, no Estado do Pará, Estrada Santana do Aurá, S/N, Galpão E, Bairro Águas Lindas, CEP 67.020-590, NIRE 35906831376, CNPJ 62.238.043/0022-91, com capital social destacado de R\$ 5.000,00 (cinco mil reais) para efeitos fiscais.

II - Em vista das alterações introduzidas pelo item (1) acima, o Artigo Primeiro e o Artigo Terceiro do Contrato Social terá a seguinte redação:

**Artigo Primeiro** - A Sociedade girará sob a denominação de COPABO INDUSTRIA E COMERCIO DE PRODUTOS TÉCNICOS LTDA., com sede na Estrada Kaiko, nº 11, Galpão 03-B, Condomínio Industrial AFAM – Bairro Capim Guaçu, Município de Embu, Estado de São Paulo, CEP 0c843-1S5 e as filiais:

**Filial n° 01** – na Rua Salvador Ferrante, nº 530, Bairro Boqueirão, Curitiba, Estado do Paraná, CEP 81650-230, inscrita no CNPJ/MF sob o nº 62.238.043/0007-52, NIRE 41900953059, com o capital destacado de R\$ 1.000,00 (um mil reais) para efeitos fiscais.

**Filial n° 02** – na Avenida Magalhães de Castro, nº 4800, Torre 02 – Park Tower, 4º andar, conjunto 41 Parte - Jardim Panorama, no Município de São Paulo, Estado de São Paulo, CEP: 05676-120, inscrita no CNPJ/MF sob o nº 62.238.043/0012-10, NIRE 35903950153, com o capital destacado de R\$ 1.000,00 (um mil reais) para efeitos fiscais.

**Filial n° 03** – na Rua Ana Barreto, nº 160 B, Galpão C, bairro Jardim Jordão, Jabotão dos Guararapes/PE, CEP 54.135-050, inscrita no CNPJ do MF sob o nº 62.238.043/0015-62, NIRE 26900720133, com o capital destacado de R\$ 1.000,00 (um mil reais) para efeitos fiscais.

**Filial n° 04** – na Rua Carlos Norder, nº 27 – Parte, no Bairro de Jardimópolis, Município de Belo Horizonte, Estado de Minas Gerais, CEP 30.532-200, inscrita no CNPJ/MF sob o nº 62.238.043/0014-81, NIRE 31999809259, com o capital destacado de R\$ 1.000,00 (um mil reais) para efeitos fiscais.

**Filial n° 05** - no Município de Embu das Artes, Estado de São Paulo, nº 355, Galpão 01, Lote GL B, Bairro do Engenho Novo, CEP 06843-455, NIRE 35906275406, CNPJ 62.238.043/0016-43, com capital destacado de R\$ 5.000,00 (cinco mil reais) para efeitos fiscais.

**Filial n° 06:** Localizada no Município de Guarulhos, no Estado de São Paulo, Rua Prof. João Cavaleiro Salem, nº 538, Bairro Parque das Nações, CEP: 07243-580, NIRE 35906490960, CNPJ 62.238.043/0020-20, com capital social destacado de R\$ 5.000,00 (cinco mil reais) para efeitos fiscais.

**Filial n° 07:** Localizada no Município de São Paulo, no Estado do São Paulo, Avenida Marques de São Vicente, nº 1.619, conjunto 2608, Condomínio Comercial, Edifício Led Bara Funda, Bairro Várzea da Barra Funda, CEP 01.139-003, NIRE 35906875276, CNPJ 62.238.043/0021-00, com capital social destacado de R\$ 5.000,00 (cinco mil reais) para efeitos fiscais.

**Filial n° 08:** Localizada no Município de Ananindeua, no Estado do Pará, Estrada Santana do Aurá, S/N, Galpão E, Bairro Águas Lindas, CEP 67.020-590, NIRE 35906831376, CNPJ 62.238.043/0022-91, com capital social destacado de R\$ 5.000,00 (cinco mil reais) para efeitos fiscais.

[...]

Visto  
Carimbo  
RFB-26.374.424-7

Alteração do Contrato Social – 08/05/2025

COPABO INDUSTRIA E COMERCIO DE PRODUTOS TÉCNICOS LTDA.

DocuSigned by	DocuSigned by	DocuSigned by	DocuSigned by	DocuSigned by	DocuSigned by	DocuSigned by
ALCP	FBC	ISC	YFG	ALCP	ALCP	ALCP
Assinado por: CYNTHIA VICENTE BARA...	Assinado por: ANTONIO CLAUDIO...	Assinado por: GUEDES DA SILVA...	Assinado por: CARLOS NORDER...	Assinado por: CARLOS NORDER...	Assinado por: CARLOS NORDER...	Assinado por: CARLOS NORDER...

**Artigo Terceiro:** A Sociedade tem por objeto social vinculado a sua Matriz: (i) o comércio atacadista e varejista de produtos e acessórios técnicos, como correias transportadoras, mangueiras, correias em industriais de transmissão, rolamentos, acoplamentos, trilhos e materiais ferroviários e demais acessórios atinentes ao ramo como raspadores, mancais, buchas, porcas, arruelas, retentores e vedações; (ii) a industrialização, comercialização, importação e exportação de mangueiras hidráulicas, mangueiras industriais, atinentes às atividades prestadas pela matriz; (iii) a assistência técnica destes produtos; (iv) a importação, a exportação e representação comercial; (v) o comércio atacadista de artigos, acessórios e equipamentos de proteção individual, incluindo o comércio de roupas, vestimentas e uniformes e acessórios em geral e, para as Filiais:

**Filial nº 01** – na Rua Salvador Ferrante, nº 530, Bairro Boqueirão, Curitiba, Estado do Paraná, CEP 81650-230, inscrita no CNPJ/MF sob o nº 62.238.043/0007-52, NIRE 41900953059, com o capital destacado de R\$ 1.000,00 (um mil reais) para efeitos fiscais e tendo por objeto social (i) o comércio atacadista e varejista de produtos e acessórios técnicos, como correias transportadoras, mangueiras, mangueiras hidráulicas, mangueiras industriais, correias em industriais de transmissão, rolamentos, acoplamentos, trilhos e materiais ferroviários e demais acessórios atinentes ao ramo como raspadores, mancais, buchas, porcas, arruelas, retentores e vedações; (ii) a assistência técnica destes produtos; (iii) a importação, a exportação e representação comercial; (iv) o comércio atacadista de artigos, acessórios e equipamentos de proteção individual, incluindo o comércio de roupas, vestimentas e uniformes e acessórios em geral.

**Filial nº 02** – na Rua Carlos Norder, nº 27 – Parte, no Bairro de Jardinópolis, Município de Belo Horizonte, Estado de Minas Gerais, CEP 30.532-200, inscrita no CNPJ/MF sob o nº 62.238.043/0012-10, NIRE 35201139919, com o capital destacado de R\$ 1.000,00 (um mil reais) para efeitos fiscais e tendo por objeto social (i) o comércio atacadista e varejista de produtos e acessórios técnicos, como correias transportadoras, mangueiras, mangueiras hidráulicas, mangueiras industriais, correias em industriais de transmissão, rolamentos, acoplamentos, trilhos e materiais ferroviários e demais acessórios atinentes ao ramo como raspadores, mancais, buchas, porcas, arruelas, retentores e vedações; (ii) a assistência técnica destes produtos; (iii) a importação, a exportação e representação comercial; (iv) o comércio atacadista de artigos, acessórios e equipamentos de proteção individual, incluindo o comércio de roupas, vestimentas e uniformes e acessórios em geral.

**Filial nº 03** – na Rua Ana Barreto, nº 160 B, Galpão C; bairro Jardim Jordão, Jaboatão dos Guararapes/PE, CEP 54.135-050, inscrita no CNPJ/MF sob o nº 62.238.043/0015-62, NIRE 26900720133, com o capital destacado de R\$ 1.000,00 (um mil reais) para efeitos fiscais e e tendo por objeto social (i) o comércio atacadista e varejista de produtos e acessórios técnicos, como correias transportadoras, mangueiras, mangueiras hidráulicas, mangueiras industriais, correias em industriais de transmissão, rolamentos, acoplamentos, trilhos e materiais ferroviários e demais acessórios atinentes ao ramo como raspadores, mancais, buchas, porcas, arruelas, retentores e vedações; (ii) a assistência técnica destes produtos; (iii) a importação, a exportação e representação comercial; (iv) o comércio atacadista de artigos, acessórios e equipamentos de proteção individual, incluindo o comércio de roupas, vestimentas e uniformes e acessórios em geral.

**Filial nº 04** – na Rua Carlos Norder, nº 27 – Parte, no Bairro de Jardinópolis, Município de Belo Horizonte, Estado de Minas Gerais, CEP 30.532-200, inscrita no CNPJ/MF sob o nº 62.238.043/0014-81, NIRE 31902522979, com o capital destacado de R\$ 1.000,00 (um mil reais) para efeitos fiscais e tendo por objeto social (i) o comércio atacadista e varejista de

RECIBO  
REC: 202472047





assistência técnica destes produtos; (iii) a importação, a exportação e representação comercial; (iv) o comércio atacadista de artigos, acessórios e equipamentos de proteção individual, incluindo o comércio de roupas, vestimentas e uniformes e acessórios em geral.

III - Por fim, deliberam as Sócios, nesta oportunidade, consolidar as disposições constantes do Contrato Social da Sociedade, já incorporando as alterações tratadas neste instrumento, o qual passa a vigor nos seguintes termos:

**CONTRATO SOCIAL**  
**COPABO INDÚSTRIA E COMÉRCIO DE PRODUTOS TÉCNICOS LTDA.**  
**CNPJ/MF 62.238.043/0001-67**  
**NIRE 35.200.915.214**

**CAPÍTULO I - DA DENOMINAÇÃO SOCIAL, DA SEDE E FILIAL, DO OBJETO E DO PRAZO DE DURAÇÃO**

**Artigo Primeiro** – A Sociedade girará sob a denominação de COPABO INDUSTRIA E COMERCIO DE PRODUTOS TÉCNICOS LTDA., com sede na Estrada Kaiko, nº 11 – Galpão 03-B, Condomínio Industrial AFAM – Bairro Capim Guaçu, Município de Embu, Estado de São Paulo, CEP 06843-195 e as filiais:

**Filial nº 01** – na Rua Salvador Ferrante, nº 530, Bairro Boqueirão, Curitiba, Estado do Paraná, CEP 81650-230, inscrita no CNPJ/MF sob o nº 62.238.043/0007-52, NIRE 41900953059, com o capital destacado de R\$ 1.000,00 (um mil reais) para efeitos fiscais.

**Filial nº 02** – na Avenida Magalhães de Castro, nº 4800, Torre 02 – Park Tower, 4º andar, conjunto 41 Parte - Jardim Panorama, no Município de São Paulo, Estado de São Paulo, CEP: 05676-120, inscrita no CNPJ/MF sob o nº 62.238.043/0012-10, NIRE 35201139919, com o capital destacado de R\$ 1.000,00 (um mil reais) para efeitos fiscais.

**Filial nº 03** – na Rua Ana Barreto, nº 160 B, Galpão C, bairro Jardim Jordão, Jaboatão dos Guararapes/PE, CEP 54.135-050, inscrita no CNPJ do MF sob o nº 62.238.043015-62, NIRE 26900720133, com o capital destacado de R\$ 1.000,00 (um mil reais) para efeitos fiscais.

**Filial nº 04** – na Rua Carlos Norder, nº 27 – Parte, no Bairro de Jardinópolis, Município de Belo Horizonte, Estado de Minas Gerais, CEP 30.532-200, inscrita no CNPJ/MF sob o nº 62.238.043/0014-81, NIRE 31902522979, com o capital destacado de R\$ 1.000,00 (um mil reais) para efeitos fiscais.

**Filial nº 05** – no Município de Embu das Artes, Estado de São Paulo, na Estrada Kaiko, nº nº 355, Galpão 01, Lote GL B, Bairro do Engenho Novo, CEP 06843-455, NIRE 35906275406, CNPJ 62.238.043/0016-43, com capital destacado de R\$ 5.000,00 (cinco mil reais) para efeitos fiscais.

**Filial nº06:** Localizada no Município de Guarulhos, no Estado de São Paulo, Rua Prof. João Cavalheiro Salem, nº 538, Bairro Parque das Nações, CEP: 07243-580, NIRE 35906490960, CNPJ 62.238.043/0020-20, com capital social destacado de R\$ 5.000,00 (cinco mil reais) para efeitos fiscais.

**Filial nº 07:** Localizada no Município de São Paulo, no Estado do São Paulo, Avenida Marques de São Vicente, nº 1.619, conjunto 2608, Condomínio Comercial, Edifício Led Bara Funda, Bairro Várzea da Barra Funda, CEP 01.139-003, NIRE 35906490960, CNPJ 62.238.043/0021-00, com capital social destacado de R\$ 5.000,00 (cinco mil reais) para efeitos fiscais.

Alteração do Contrato Social – 08/05/2025  
COPABO INDUSTRIA E COMERCIO DE PRODUTOS TÉCNICOS LTDA.

DocuSigned by: [Signature] ICP-Brasil  
Assinado por: CYNTHIA VICENTE  
DocuSigned by: [Signature] ICP-Brasil  
Assinado por: ANTONIO CLAUDIO GUEDES OLIVEIRA  
DocuSigned by: [Signature] ICP-Brasil  
Assinado por: FSC  
DocuSigned by: [Signature] ICP-Brasil  
Assinado por: JFC  
DocuSigned by: [Signature] ICP-Brasil  
Assinado por: ALB  
DocuSigned by: [Signature] ICP-Brasil  
Assinado por: ALB  
DocuSigned by: [Signature] ICP-Brasil  
Assinado por: MARCELO BORIN GUEDES PALANCA  
DocuSigned by: [Signature] ICP-Brasil  
Assinado por: ALOIZIO EPIFANIO SOARES JUNIOR

VICENTE  
CYNTHIA VICENTE  
RG: 20.371.424-7



**Filial nº 08:** Localizada no Município de Ananindeua, no Estado do Pará, Estrada Santana do Aurá, S/N, Galpão E, Bairro Águas Lindas, CEP 67.020-590, NIRE 35906490960, CNPJ 62.238.043/0022-91, com capital social destacado de R\$ 5.000,00 (cinco mil reais) para efeitos fiscais.

**Artigo Segundo:** A Sociedade poderá instalar e encerrar atividades de filiais ou depósitos na Capital e nas demais cidades do Brasil, por simples deliberação das sócias, e mediante alteração contratual destacando o fato.

**Artigo Terceiro:** A Sociedade tem por objeto social vinculado a sua Matriz: (i) o comércio atacadista e varejista de produtos e acessórios técnicos, como correias transportadoras, mangueiras, correias em industriais de transmissão, rolamentos, acoplamentos, trilhos e materiais ferroviários e demais acessórios atinentes ao ramo como raspadores, mancais, buchas, porcas, arruelas, retentores e vedações; (ii) a industrialização, comercialização, importação e exportação de mangueiras hidráulicas, mangueiras industriais, atinentes às atividades prestadas pela matriz; (iii) a assistência técnica destes produtos; (iv) a importação, a exportação e representação comercial; (v) o comércio atacadista de artigos, acessórios e equipamentos de proteção individual, incluindo o comércio de roupas, vestimentas e uniformes e acessórios em geral e, para as Filiais:

**Filial nº 01** – na Rua Salvador Ferrante, nº 530, Bairro Boqueirão, Curitiba, Estado do Paraná, CEP 81650-230, inscrita no CNPJ/MF sob o nº 62.238.043/0007-52, NIRE 41900953059, com o capital destacado de R\$ 1.000,00 (um mil reais) para efeitos fiscais e tendo por objeto social (i) o comércio atacadista e varejista de produtos e acessórios técnicos, como correias transportadoras, mangueiras, mangueiras hidráulicas, mangueiras industriais, correias em industriais de transmissão, rolamentos, acoplamentos, trilhos e materiais ferroviários e demais acessórios atinentes ao ramo como raspadores, mancais, buchas, porcas, arruelas, retentores e vedações; (ii) a assistência técnica destes produtos; (iii) a importação, a exportação e representação comercial; (iv) o comércio atacadista de artigos, acessórios e equipamentos de proteção individual, incluindo o comércio de roupas, vestimentas e uniformes e acessórios em geral.

**Filial nº 02** – na Rua Carlos Norder, nº 27 – Parte, no Bairro de Jardimópolis, Município de Belo Horizonte, Estado de Minas Gerais, CEP 30.532-200, inscrita no CNPJ/MF sob o nº 62.238.043/0012-10, NIRE 35201139919, com o capital destacado de R\$ 1.000,00 (um mil reais) para efeitos fiscais e tendo por objeto social (i) o comércio atacadista e varejista de produtos e acessórios técnicos, como correias transportadoras, mangueiras, mangueiras hidráulicas, mangueiras industriais, correias em industriais de transmissão, rolamentos, acoplamentos, trilhos e materiais ferroviários e demais acessórios atinentes ao ramo como raspadores, mancais, buchas, porcas, arruelas, retentores e vedações; (ii) a assistência técnica destes produtos; (iii) a importação, a exportação e representação comercial; (iv) o comércio atacadista de artigos, acessórios e equipamentos de proteção individual, incluindo o comércio de roupas, vestimentas e uniformes e acessórios em geral.

**Filial nº 03** – na Rua Ana Barreto, nº 160 B, Galpão C, bairro Jardim Jordão, Jaboatão dos Guararapes/PE, CEP 54.135-050, inscrita no CNPJ/MF sob o nº 62.238.043/0015-62, NIRE 26900720133, com o capital destacado de R\$ 1.000,00 (um mil reais) para efeitos fiscais e e tendo por objeto social (i) o comércio atacadista e varejista de produtos e acessórios técnicos, como correias transportadoras, mangueiras, mangueiras hidráulicas, mangueiras industriais, correias em industriais de transmissão, rolamentos, acoplamentos, trilhos e materiais ferroviários e demais acessórios atinentes ao ramo como raspadores, mancais, buchas, porcas, arruelas, retentores e vedações; (ii) a assistência técnica destes produtos; (iii) a importação, a exportação e representação comercial; (iv) o comércio atacadista de artigos, acessórios e equipamentos de proteção individual, incluindo o comércio de roupas, vestimentas e uniformes e acessórios em geral.

REC: 26.171.624-7

Alteração do Contrato Social – 08/05/2025  
COPABO INDUSTRIA E COMERCIO DE PRODUTOS TÉCNICOS LTDA.

DocuSigned by: [Signatures and names of legal representatives]



Filial nº 04 – na Rua Carlos Norder, nº 27 – Parte, no Bairro de Jardimópolis, Município de Belo Horizonte, Estado de Minas Gerais, CEP 30.532-200, inscrita no CNPJ/MF sob o nº 62.238.043/0014-81, NIRE 31902522979, com o capital destacado de R\$ 1.000,00 (um mil reais) para efeitos fiscais e tendo por objeto social (i) o comércio atacadista e varejista de produtos e acessórios técnicos, como correias transportadoras, mangueiras, mangueiras hidráulicas, mangueiras industriais, correias em industriais de transmissão, rolamentos, acoplamentos, trilhos e materiais ferroviários e demais acessórios atinentes ao ramo como raspadores, mancais, buchas, porcas, arruelas, retentores e vedações; (ii) a assistência técnica destes produtos; (iii) a importação, a exportação e representação comercial; (iv) o comércio atacadista de artigos, acessórios e equipamentos de proteção individual, incluindo o comércio de roupas, vestimentas e uniformes e acessórios em geral.

Filial nº 05 – Município de Embu das Artes, Estado de São Paulo, na Estrada Kaiko, nº 355, Galpão 01, Lote GL B, Bairro do Engenho Novo, CEP 06843-455, NIRE 35906275406, CNPJ 62.238.043/0016-43, com capital destacado de R\$ 5.000,00 (cinco mil reais) para efeitos fiscais e tendo por objeto social (i) o comércio atacadista e varejista de produtos e acessórios técnicos, como correias transportadoras, mangueiras, mangueiras hidráulicas, mangueiras industriais, correias em industriais de transmissão, rolamentos, acoplamentos, trilhos e materiais ferroviários e demais acessórios atinentes ao ramo como raspadores, mancais, buchas, porcas, arruelas, retentores e vedações; (ii) a assistência técnica destes produtos; (iii) a importação, a exportação e representação comercial; (iv) o comércio atacadista de artigos, acessórios e equipamentos de proteção individual, incluindo o comércio de roupas, vestimentas e uniformes e acessórios em geral.

Filial nº06: Localizada no Município de Guarulhos, no Estado de São Paulo, Rua Prof. João Cavaleiro Salem, nº 538, Bairro Parque das Nações, CEP: 07243-580, NIRE 35906490960, CNPJ 62.238.043/0020-20, com capital destacado de R\$ 5.000,00 (cinco mil reais) para efeitos fiscais e tendo por objeto social (i) o comércio atacadista e varejista de produtos e acessórios técnicos, como correias transportadoras, mangueiras, mangueiras hidráulicas, mangueiras industriais, correias em industriais de transmissão, rolamentos, acoplamentos, trilhos e materiais ferroviários e demais acessórios atinentes ao ramo como raspadores, mancais, buchas, porcas, arruelas, retentores e vedações; (ii) a assistência técnica destes produtos; (iii) a importação, a exportação e representação comercial; (iv) o comércio atacadista de artigos, acessórios e equipamentos de proteção individual, incluindo o comércio de roupas, vestimentas e uniformes e acessórios em geral.

Filial nº 07: Localizada no Município de São Paulo, no Estado do São Paulo, Avenida Marques de São Vicente, nº 1.619, conjunto 2608, Condomínio Comercial, Edifício Led Bara Funda, Bairro Várzea da Barra Funda, CEP 01.139-003, com capital social destacado de R\$ 5.000,00 (cinco mil reais) para efeitos fiscais e tendo por objeto social (i) o comércio atacadista e varejista de produtos e acessórios técnicos, como correias transportadoras, mangueiras, mangueiras hidráulicas, mangueiras industriais, correias em industriais de transmissão, rolamentos, acoplamentos, trilhos e materiais ferroviários e demais acessórios atinentes ao ramo como raspadores, mancais, buchas, porcas, arruelas, retentores e vedações; (ii) a assistência técnica destes produtos; (iii) a importação, a exportação e representação comercial; (iv) o comércio atacadista de artigos, acessórios e equipamentos de proteção individual, incluindo o comércio de roupas, vestimentas e uniformes e acessórios em geral.

Filial nº 08: Município de Ananindeua, no Estado do Pará, Estrada Santana do Aurá, S/N, Galpão E, Bairro Águas Lindas, CEP 67.020-590, com capital social destacado de R\$ 5.000,00 (cinco mil reais) para efeitos fiscais e tendo por objeto social (i) o comércio atacadista e varejista de produtos e acessórios técnicos, como correias transportadoras, mangueiras, mangueiras hidráulicas, mangueiras industriais, correias em industriais de transmissão, rolamentos, acoplamentos, trilhos e materiais ferroviários e demais acessórios atinentes ao ramo como raspadores, mancais, buchas, porcas, arruelas, retentores e vedações; (ii) a assistência técnica destes produtos; (iii) a importação, a exportação e representação comercial; (iv) o comércio atacadista de artigos, acessórios e equipamentos de proteção individual, incluindo o comércio de roupas, vestimentas e uniformes e acessórios em geral.

0: 2025/04-7

Alteração do Contrato Social – 08/05/2025  
COPABO INDUSTRIA E COMERCIO DE PRODUTOS TÉCNICOS LTDA.

DocuSigned by: [Signature] Assinado por CYNTHIA VICENTE  
DocuSigned by: [Signature] Assinado por ANTONIO CLAUDIO GUEDES DA SILVA  
DocuSigned by: [Signature] Assinado por FERNANDO BORN  
DocuSigned by: [Signature] Assinado por ALOIZIO EPIFANIO SOARES JUNIOR  
DocuSigned by: [Signature] Assinado por ALOIZIO EPIFANIO SOARES JUNIOR  
DocuSigned by: [Signature] Assinado por ALOIZIO EPIFANIO SOARES JUNIOR  
DocuSigned by: [Signature] Assinado por ALOIZIO EPIFANIO SOARES JUNIOR  
DocuSigned by: [Signature] Assinado por ALOIZIO EPIFANIO SOARES JUNIOR  
DocuSigned by: [Signature] Assinado por ALOIZIO EPIFANIO SOARES JUNIOR  
DocuSigned by: [Signature] Assinado por ALOIZIO EPIFANIO SOARES JUNIOR

comércio atacadista de artigos, acessórios e equipamentos de proteção individual, incluindo o comércio de roupas, vestimentas e uniformes e acessórios em geral.

**Artigo Quarto:** O prazo de duração da Sociedade é por tempo indeterminado.

**CAPÍTULO II – DO CAPITAL SOCIAL**

**Artigo Quinto:** O Capital Social da Sociedade subscrito e integralizado em moeda corrente nacional é de R\$ 12.922.582,00 (doze milhões, novecentos e vinte e dois mil e quinhentos e oitenta e dois reais), dividido em 12.922.582 (doze milhões, novecentos e vinte e dois mil e quinhentos e oitenta e duas) quotas, no valor nominal de R\$ 1,00 (um real) cada uma, assim distribuídas entre as sócias:

SÓCIAS	Nº DE QUOTAS	VALOR – R\$
3BGP S.A.	10.984.192	10.984.192,00
CLASAN PARTICIPAÇÕES LTDA.	1	1,00
SUGRA PARTICIPAÇÕES LTDA.	1	1,00
MRB PARTICIPAÇÕES LTDA.	1	1,00
JOALE EMPREENDIMENTOS E PARTICIPAÇÕES LTDA.	1.938.387	1.938.387,00
<b>TOTAL</b>	<b>12.922.582</b>	<b>12.922.582,00</b>

**Parágrafo Único:** A responsabilidade das sócias é restrita ao valor de suas quotas, mas todos respondem solidariamente pela integralização do capital social, conforme artigo 1052 da Lei 10.406/2002.

**Artigo Sexto:** As quotas sociais são individuais e não poderão ser cedidas ou transferidas a terceiros sem o consentimento das demais sócias, a quem fica assegurado em igualdade de condições e preço direito de preferência para a sua aquisição se postas à venda, formalizando, se realizada a cessão delas, a alteração contratual pertinente.

**CAPÍTULO III – DA ADMINISTRAÇÃO**

**Artigo Sétimo:** A administração da sociedade será exercida por 2 (dois) membros, sócias ou não, residentes e domiciliados no país, eleitos e destituídos por deliberação de todos as sócias da sociedade, os quais serão designados Diretores administradores por meio de ata de eleição.

**Parágrafo Primeiro:** O mandato dos Diretores será de 2 anos, conforme documento de posse lavrado. A substituição dos Diretores poderá se dar a qualquer tempo, por deliberação de todos as Sócias da sociedade.

**Parágrafo Segundo:** Pelo exercício da administração, os administradores terão direito a uma retirada mensal a título de pró-labore, cujo valor será livremente convencionado pelas Sócias, de comum acordo.

**Parágrafo Terceiro:** A sociedade se fará representar validamente perante terceiros, através da assinatura isolada de qualquer um dos Diretores. Em caso de ausência, os Diretores poderão fazer-se representar-se por meio de procuração, com poderes específicos para tal ato. A nomeação dos procuradores obedecerá a forma estabelecida no parágrafo quarto desta cláusula.

**Parágrafo Quarto:** A nomeação de mandatários por procuração “ad judicia” com ou sem prazo determinado e “ad negocia”, sempre com poderes expressamente declarados e prazo máximo estipulado, competirá aos Diretores, sempre em conjunto de dois indistintamente.

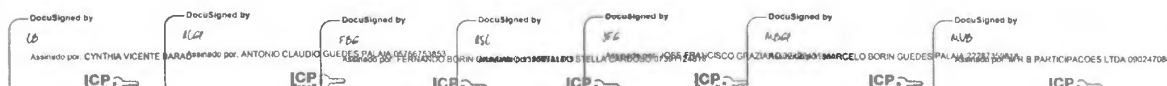

**Parágrafo Quinto:** São expressamente vedados, sendo nulos e inoperantes com relação à sociedade, os atos de quaisquer das sócias, administradores, procuradores ou funcionários que a envolverem em obrigações relativas a negócios ou operações estranhas aos objetivos sociais, exceto para a constituição de garantias e avais em favor de terceiros, sempre prestadas por dois diretores, sempre em conjunto de dois indistintamente.

#### **CAPÍTULO IV – DOS RESULTADOS**

**Artigo Oitavo:** Ao término de cada exercício social, em 31 de dezembro, haverá a elaboração do inventário, do balanço patrimonial e do balanço de resultado econômico, cabendo às sócias, na proporção de suas quotas, os resultados apurados.

**Artigo Nono:** A Sociedade poderá levantar balanços intermediários e proceder à distribuição dos resultados às sócias, ainda que de forma desproporcional, conforme decisão unânime das sócias, sendo que nenhuma destinação será dada aos resultados sociais até que estes a deliberem.

#### **CAPÍTULO V – DA DISSOLUÇÃO E CESSÃO DE QUOTAS**

**Artigo Décimo:** A sociedade será dissolvida por determinação das Sócias representando a totalidade do capital social, cabendo aos mesmos elegerem o liquidante. Nessa hipótese, os haveres da sociedade serão empregados na liquidação das obrigações e o remanescente, se houver, será rateado entre as sócias em proporção ao número de quotas que cada um possuir.

**Artigo Décimo Primeiro:** A Sócia que desejar ceder suas quotas a outra Sócia, ou a terceiro estranho a Sociedade deverá oferecer a preferência às demais Sócias, nas mesmas condições e preços.

**Parágrafo Primeiro:** A Sócia que desejar ceder suas quotas deverá manifestar sua intenção por meio de notificação às demais Sócias, expedida via Cartório de Títulos e Documentos, assinalando aos interessados os valores e condições de pagamento.

**Parágrafo Segundo:** Em 60 (sessenta) dias da data do recebimento da notificação, deverão as Sócias manifestarem seu interesse pelos mesmos meios e formas acima estabelecidos.

**Parágrafo Terceiro:** O silêncio de uma ou demais Sócias, após o prazo acima estabelecido, será interpretado, para todos os fins, como renúncia tácita ao seu direito de preferência e aquisição das quotas.

#### **CAPÍTULO VI – DISPOSIÇÕES GERAIS**

**Artigo Décimo Segundo:** As Sócias poderão por decisão unânime e, achando oportuno e conveniente aos interesses da Sociedade, alterar sua forma jurídica, transformando-a em sociedade anônima.

**Artigo Décimo Terceiro.** Os casos omissos serão regulados pelas normas e disposições da legislação em vigor.

**Artigo Décimo Quarto:** Os administradores declaram, sob as penas da lei, de que não estão impedidos de exercerem a administração da sociedade, por lei especial, ou em virtude de condenação criminal, ou por se encontrarem sob os efeitos dela, a pena que vede, ainda que temporariamente, o acesso a cargos públicos, ou por crime falimentar, de prevaricação, suborno, concussão, peculato, ou contra a economia popular, contra o sistema financeiro nacional, contra normas de defesa da concorrência, contra as relações de consumo, a fé pública, ou a propriedade.

Visão  
Conferido  
17/07/2025 14:24:7

DocuSigned by  
L6 Assinado por CYNTHIA VICENTE  
DocuSigned by  
ILG Assinado por ANTONIO CLAUDIO QUEIROZ DE FERREIRO  
DocuSigned by  
FDC Assinado por FERNANDO BORN  
DocuSigned by  
ISC Assinado por ISABELLA CAROLINA SOARES JUNIOR  
DocuSigned by  
JFC Assinado por JACSON GILBERTO DE AZEVEDO  
DocuSigned by  
ALCF Assinado por ALCYON BORN GUEDES  
DocuSigned by  
ALV Assinado por ALVINO B PARTICIPACOE S LTDA 0902470800157  
ICP Brasil

**Artigo Décimo Quinto:** As partes elegem o foro Central da Comarca de São Paulo, Estado de São Paulo, como o competente para dirimir todas e quaisquer dúvidas e questões resultantes do presente contrato, com exclusão de qualquer outro, por mais privilegiado que seja.

E assim, por estarem assim justos e contratados, assinam o presente instrumento em 03 (três) vias de igual teor e forma, perante as duas testemunhas abaixo assinadas.

Embu/SP, 08 de maio de 2025

**CLASAN PARTICIPAÇÕES LTDA.**  
Antonio Cláudio Guedes Palaia

**SUGRA PARTICIPAÇÕES LTDA.**  
José Francisco Graziano

**MRB PARTICIPAÇÕES LTDA.**  
Marcos Vinicius Borin

**3BGP S.A.**  
Fernando Borin Graziano

**3BGP S.A.**  
Marcelo Borin Guedes Palaia

**JOALE EMPREENDIMENTOS E PARTICIPAÇÕES LTDA.**  
Arnaldo Stella Cardoso

**Visto do advogado:**

**Cynthia Vicente Barau**  
OAB/SP 230.675

**Testemunhas:**

Nome: Camila Alves Ferreira  
RG: 403.666.758-00

Nome: Murilo Raschi Beltrame  
RG: 39.007.971-6-SSP/SP

Alteração do Contrato Social – 08/05/2025  
COPABO INDUSTRIA E COMERCIO DE PRODUTOS TÉCN

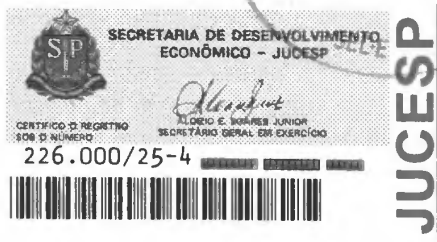

na 11 de 12

**Visto**  
Contatado  
RG: 26.276.624-7

9230UC  
85 70 81

**JUCESP** SECRETARIA DE DESENVOLVIMENTO ECONÔMICO - JUCESP

CERTIFICADO DE REGISTRO SOB O NÚMERO 226.000/25-4

*Aloizio Soares Junior*  
ALOIZIO F. SOARES JUNIOR  
SECRETÁRIO GERAL EM EXERCÍCIO

**JUCESP** 16  
15 JUL 2025  
SEDE

**JUCESP** SECRETARIA DE DESENVOLVIMENTO ECONÔMICO - JUCESP

CERTIFICADO DE REGISTRO SOB O NÚMERO 226.000/25-4

*Aloizio Soares Junior*  
ALOIZIO F. SOARES JUNIOR  
SECRETÁRIO GERAL EM EXERCÍCIO

**JUCESP**

Certifico o registro sob o nº 226.000/25-4 em 15/07/2025 da empresa COPABO INDUSTRIA E COMERCIO DE PRODUTOS TECNICOS LTDA, NIRE nº 35200915214, protocolado sob o nº 2486036258. Esta cópia foi autenticada digitalmente e assinada em 17/07/2025 por ALOIZIO EPIFANIO SOARES JUNIOR – Secretário Geral. Autenticação: 272249714. A JUCESP garante a autenticidade do registro e da Certidão de Inteiro Teor quando visualizado diretamente no portal [www.jucesponline.sp.gov.br](http://www.jucesponline.sp.gov.br).

DECLARAÇÃO DE AUTENTICIDADE

Eu, Cynthia Vicente Barau, com inscrição no Quadro da Ordem dos Advogados do Brasil, Seccional de São Paulo sob o nº 230.675 e inscrita no CPF sob o nº 220.936.888-86, declaro, conforme dispõe a Instrução Normativa DREI – Departamento Nacional de Registro Empresarial e Integração, a autenticidade da **Alteração de Contrato Social datada de 08 de maio de 2025, promovida entre os sócios da Sociedade Copabo Indústria e Comércio de Produtos Técnicos Ltda. e assinada por meio de plataforma digital [www.docuSign.com.br](http://www.docuSign.com.br) por meio de certificado ICP-Brasil.**

Embu/SP, 08 de maio de 2025.

  
Cynthia Vicente Barau  
OAB/SP 230.675

(esta folha integra a alteração de contrato social da Copabo Indústria e Comercio de Produtos Técnicos Ltda., datada de 08/05/2025, que vai assinada por MRB Participações Ltda., Sugra Participações Ltda., Clasan Participações Ltda., 3BGP S.A. e assinalada pela Dra. Cynthia Vicente Barau, OAB/SP 230.675 e demais testemunhas, em nove laudas)

RECIBO  
COPABO  
RG: 26827/1247

**JUCESP**  
**DECLARAÇÃO DE AUTENTICIDADE**

Eu, **CYNTHIA VICENTE BARAU**, com inscrição ativa na OAB/SP sob o n.º 230675, expedida em 11/02/2020, inscrito no CPF n.º 220.936.388-86, **DECLARO**, conforme dispõe a Instrução Normativa nº 81 de 10 de junho de 2020 do DREI – Departamento Nacional de Registro Empresarial e Integração, sob as penas da Lei penal e, sem prejuízo das sanções administrativas e cíveis, que este documento é autêntico e condiz com o original:

1. DOCUMENTO DE IDENTIFICAÇÃO (**Dr<sup>a</sup>. CYNTHIA VICENTE BARAU**) (OAB/SP)., 1 pagina.
2. DOCUMENTO DE IDENTIFICAÇÃO (**CAIO ALEXANDRE LIMA DOS SANTOS**) (RG/SP)., 1 pagina.
3. PROCURAÇÃO (**COPABO INDUSTRIA E COMERCIO DE PRODUTOS TECNICOS LTDA**), 7 paginas.
4. ALTERAÇÃO CONTRATUAL, realizada em 8 de MAIO de 2025 da COPABO INDUSTRIA E COMERCIO DE PRODUTOS TECNICOS LTDA., 21 paginas, 1 via.

São Paulo, 10 de julho de 2025.

  
\_\_\_\_\_  
**CYNTHIA VICENTE BARAU**  
**OAB/SP n.º 230675**

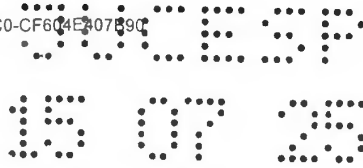

Ref.: 037 2024 – Órgãos Públicos

### PROCURAÇÃO

**Outorgante:** COPABO INDUSTRIA E COMERCIO DE PRODUTOS TÉCNICO LTDA., sociedade limitada, com sede na Estrada do Kaiko, n° 11, Galpão 03-8, Condomínio Industrial AFAM, Bairro Capim Guaçu, Município de Embu, Estado de São Paulo, CEP 06843-195, inscrita no CNPJ do MF sob o n° 62.238.043/0001-67, representada por seus representantes legais, **Fernando Borin Graziano**, brasileiro, casado, advogado, portador da Cédula de Identidade RG n.º 10.184.423-0 SSP/SP, inscrito no CPF/MF sob o n.º 135.527.218-19, e-mail - [fgraziano@ctcinfra.com.br](mailto:fgraziano@ctcinfra.com.br) e **Marcelo Borin Guedes Palala**, brasileiro, casado, administrador de empresas, portador da cédula de identidade RG n° 28.631.037-5-SSP/SP e inscrito no CPF/MF sob n° 222.873.598-18, e-mail – [mpalaia@3bgo.com.br](mailto:mpalaia@3bgo.com.br), ambos domiciliados nesta Capital, com endereço comercial na Avenida Magalhães de Castro, n° 4.800, Torre 2 – Park Tower, 22º andar – Parte, Bairro do Jardim Panorama, CEP 05676-120.

**Outorgados:** Grupo A: **Reinaldo Brandão Dos Santos**, brasileiro, casado, do comércio, residente nesta Capital, portador da cédula de identidade sob n° 21.271.646-3 e no CPF/MF sob n° 135.476.768-36; **Alexandre Brandão Dos Santos**, brasileiro, solteiro, portador da cédula de identidade sob n° 23.847.875-4-SSP/SP e no CPF/MF sob n° 254.476.56826; **Gilson Severino Dos Reses**, brasileiro, solteiro, portador da cédula de identidade sob n° 19.857.376-5 - SSP/SP e no CPF/MF sob n° 107.294.248-80; Grupo B: **Caio Alexandre Lima Dos Santos**, brasileiro, solteiro, portador da cédula de identidade sob n° 49.162.604-6-SSP/SP e no CPF/MF sob n° 397.649.348-11 e **Diocello Silva De Almeida**, brasileiro, solteiro, portador da cédula de identidade sob n° 44.062.290-6 SSP/SP e no CPF/MF sob n° 337.611.478-13 ambos integrantes da RTF Brasil – Serviços Administrativos Ltda, com endereço profissional na Rua Senador Paulo Egídio, 72, 7º Andar, Cj 704, Centro, São Paulo/SP, CEP 01006-010.

**Poderes:** A Outorgante concede aos Outorgantes poderes específicos de representá-la perante a CAIXA ECONOMINCA FEDERAL-CEF-FGTS-CRF, PREFEITURA MUNICIPAL DE SÃO PAULO-PMSP, SECRETARIA DA FAZENDA DO ESTADO DE SÃO PAULO-SEFAZ, JUCESP, RECEITA FEDERAL DO BRASIL-RFB, para cancelar e cadastrar inscrições, retirar e solicitar relatórios de débitos, regularizar pendências em geral e retirar Certidões, emissão de SENHA/WEB, protocolar e retirar alvarás, emitir login/senha, D.B.E-CNPJ, todos específicos aos registros e cadastros de alterações societárias, podendo praticar todos os atos necessários ao bom e fiel cumprimento desse instrumento, sendo vedado o substabelecimento de poderes.

Os outorgados declaram que leram e que cumprem integralmente o Código de Ética e Conduta do Grupo 3BGO, disponível em <https://www.copabo.com.br/compliance/>. Os Outorgados estão cientes de que, para a execução dos poderes previstos no presente instrumento, deverão observar as normas de prevenção à corrupção, especialmente a Lei n° 12.846/2013. Adicionalmente, se obrigam a não dar, oferecer ou prometer qualquer bem de valor ou vantagem de qualquer natureza a agentes públicos ou a pessoas a eles relacionadas ou ainda quaisquer outras pessoas, empresas e/ou entidades privadas, com o objetivo de obter vantagem indevida, influenciar ato ou decisão ou direcionar negócios ilicitamente.

Av Magalhães de Castro, 4800 – Torre Park Tower - 4º Andar - São Paulo SP – CEP: 05676-120  
Tel.: 11-3741-6650 - [www.copabo.com.br](http://www.copabo.com.br) - [copabo@copabo.com.br](mailto:copabo@copabo.com.br)



LC  
Assinado por CYNTHIA VICENTE BORGES

RSCF  
Assinado por MARCELO BORIN GUEDES PALALA 228728811

FGC  
Assinado por FERNANDO BORIN GRAZIANO 1382711918

ICP

ICP



A Presente procuração tem validade por (01) um ano, a contar desta data, ficando automaticamente revogada a procuração 050\_2023, isoladamente aos outorgados do Grupo A caso estes venham a se desligar do quadro de colaboradores, sócios, administradores ou prestadores de serviços da Outorgante ou de quaisquer empresas a ela coligadas, controladas, controladoras ou subsidiárias. Isoladamente aos outorgados do Grupo B caso a parceria com a RTF Brasil – Serviços Administrativos Ltda seja encerrada ou estes venham a se desligar do quadro de colaboradores, sócios, administradores ou prestadores de serviços da RTF Brasil.

As partes declaram e concordam que a assinatura mencionada poderá ser efetuada em formato eletrônico pelo que reconhecem a veracidade, autenticidade, integridade, validade e eficácia deste substabelecimento e seus termos assinado pelas Partes por meio de certificados eletrônicos, ainda que sejam certificados eletrônicos não emitidos pela ICP-Brasil, nos termos do art. 10, § 2º, da Medida Provisória nº 2.200-2, de 24 de agosto de 2001 (“MP nº 2.200-2”).

São Paulo/SP, 04 de junho de 2024.



COPABO INDUSTRIA E COMERCIO DE PRODUTOS  
TÉCNICO LTDA.  
Marcelo Borin Guedes Palaia



COPABO INDUSTRIA E COMERCIO DE PRODUTOS  
TÉCNICO LTDA.  
Fernando Borin Graziano

Av Magalhães de Castro, 4800 – Torre Park Tower - 4º Andar - São Paulo SP – CEP: 05676-120  
Tel.: 11-3741-6650 - www.copabo.com.br - copabo@copabo.com.br



## Comprovante de Inscrição e de Situação Cadastral

Cidadão,

Confira os dados de Identificação da Pessoa Jurídica e, se houver qualquer divergência, providencie junto à RFB a sua atualização cadastral.

A informação sobre o porte que consta neste comprovante é a declarada pelo contribuinte.

 <b>REPÚBLICA FEDERATIVA DO BRASIL</b> <b>CADASTRO NACIONAL DA PESSOA JURÍDICA</b>			
NUMERO DE INSCRIÇÃO <b>62.238.043/0001-67</b> <b>MATRIZ</b>	<b>COMPROVANTE DE INSCRIÇÃO E DE SITUAÇÃO CADASTRAL</b>		DATA DE ABERTURA <b>11/03/1969</b>
NOME EMPRESARIAL <b>COPABO INDUSTRIA E COMERCIO DE PRODUTOS TECNICOS LTDA</b>			
TITULO DO ESTABELECIMENTO (NOME DE FANTASIA) *****			PORTE <b>DEMAIS</b>
CÓDIGO E DESCRIÇÃO DA ATIVIDADE ECONÔMICA PRINCIPAL <b>46.89-3-99 - Comércio atacadista especializado em outros produtos intermediários não especificados anteriormente</b>			
CÓDIGO E DESCRIÇÃO DAS ATIVIDADES ECONÔMICAS SECUNDÁRIAS <b>28.29-1-99 - Fabricação de outras máquinas e equipamentos de uso geral não especificados anteriormente, peças e acessórios</b> <b>33.19-8-00 - Manutenção e reparação de equipamentos e produtos não especificados anteriormente</b> <b>46.19-2-00 - Representantes comerciais e agentes do comércio de mercadorias em geral não especializado</b> <b>46.42-7-02 - Comércio atacadista de roupas e acessórios para uso profissional e de segurança do trabalho</b> <b>46.49-4-99 - Comércio atacadista de outros equipamentos e artigos de uso pessoal e doméstico não especificados anteriormente</b> <b>46.69-9-99 - Comércio atacadista de outras máquinas e equipamentos não especificados anteriormente; partes e peças</b>			
CÓDIGO E DESCRIÇÃO DA NATUREZA JURÍDICA <b>206-2 - Sociedade Empresária Limitada</b>			
LOGRADOURO <b>EST KAIKO</b>	NUMERO <b>11</b>	COMPLEMENTO <b>GALPAO03-B COND INDUSTRIAL AFAM</b>	
CEP <b>06.843-195</b>	BAIRRO/DISTRITO <b>CAPIM GUACU</b>	MUNICIPIO <b>EMBU DAS ARTES</b>	UF <b>SP</b>
ENDEREÇO ELETRÔNICO <b>FISCAL@3BGP.COM.BR</b>		TELEFONE <b>(11) 3741-6650</b>	
ENTE FEDERATIVO RESPONSÁVEL (EFR) *****			
SITUAÇÃO CADASTRAL <b>ATIVA</b>		DATA DA SITUAÇÃO CADASTRAL <b>03/11/2005</b>	
MOTIVO DE SITUAÇÃO CADASTRAL			
SITUAÇÃO ESPECIAL *****		DATA DA SITUAÇÃO ESPECIAL *****	

Aprovado pela Instrução Normativa RFB nº 2.119, de 06 de dezembro de 2022.

Emitido no dia **02/12/2025** às **09:08:28** (data e hora de Brasília).

Página: 1/1

 CONSULTAR QSA

 VOLTAR

 IMPRIMIR

A RFB agradece a sua visita. Para informações sobre política de privacidade e uso, [clique aqui](#).

COMPROVANTE DE INSCRIÇÃO E DE SITUAÇÃO CADASTRAL



Estado do Paraná  
Secretaria de Estado da Fazenda  
Receita Estadual do Paraná

**Certidão Negativa**  
de Débitos Tributários e de Dívida Ativa Estadual  
**Nº 038515288-94**

Certidão fornecida para o CNPJ/MF: **62.238.043/0001-67**

Nome: **COPABO INDUSTRIA E COMERCIO DE PRODUTOS TECNICOS LTDA**

Ressalvado o direito da Fazenda Pública Estadual inscrever e cobrar débitos ainda não registrados ou que venham a ser apurados, certificamos que, verificando os registros da Secretaria de Estado da Fazenda, constatamos não existir pendências em nome do contribuinte acima identificado, nesta data.

Obs.: Esta Certidão engloba todos os estabelecimentos da empresa e refere-se a débitos de natureza tributária e não tributária, bem como ao descumprimento de obrigações tributárias acessórias.

**Válida até 01/04/2026 - Fornecimento Gratuito**

A autenticidade desta certidão deverá ser confirmada via Internet  
[www.fazenda.pr.gov.br](http://www.fazenda.pr.gov.br)



## Secretaria da Fazenda e Planejamento do Estado de São Paulo

### Débitos Tributários Não Inscritos na Dívida Ativa do Estado de São Paulo

CNPJ: 62.238.043/0001-67

Ressalvado o direito da Secretaria da Fazenda e Planejamento do Estado de São Paulo de apurar débitos de responsabilidade da pessoa jurídica acima identificada, é certificado que **não constam débitos** declarados ou apurados pendentes de inscrição na Dívida Ativa de responsabilidade do estabelecimento matriz/filial acima identificado.

Certidão nº 25080232967-38  
Data e hora da emissão 05/08/2025 10:10:39  
Validade 6 (seis) meses, contados da data de sua expedição.

Qualquer rasura ou emenda invalidará este documento.

A aceitação desta certidão está condicionada à verificação de sua autenticidade no sítio [www.pfe.fazenda.sp.gov.br](http://www.pfe.fazenda.sp.gov.br)



**PREFEITURA DA ESTÂNCIA TURÍSTICA DE EMBU DAS ARTES**

**Estado de São Paulo**

**CERTIDÃO NEGATIVA TRIBUTOS MOBILIÁRIOS**

**Nº. 24.104/2025**

Certificamos para os devidos fins e efeitos que a empresa identificada não possui débitos com os cofres municipais.

**Inscrição Mobiliária:** 208483  
**Razão Social:** COPABO INDUSTRIA E COMERCIO DE PRODUTOS TECNICOS LTDA  
**CPF/CNPJ:** 62.238.043/0001-67  
**Atividade Principal (CNAE):** 4689399-Comércio atacadista especializado em outros produtos intermediários não especificados anteriormente  
**Data Abertura:** 28/06/2011  
**Data Encerramento:**  
**Local do Estabelecimento:** ESTR KAIKO nº 11  
**Complemento:**  
**Bairro:** CHACARAS AURORA  
**Cidade/Estado:** EMBU DAS ARTES - SP  
**Loteamento:**

Validade desta certidão: 60 (Sessenta) dias.

Fica ressalvado o direito desta Prefeitura na cobrança de débitos provenientes de impostos, taxas e multas que venham ser apurados ou que se verifique a qualquer tempo, inclusive em relação aos tributos e declarações de períodos referidos nesta certidão conforme Decreto 213/2011.

Nada mais, Prefeitura da Estância Turística de Embu das Artes, 24 de Outubro de 2025.

JESSICA JENNIFER LIMA DE LORENA DE SÁ  
Matrícula: 14499

**Verificação de Autenticidade:**  
<https://embuonline.obaratec.com.br/apex/embu01/f?p=488:1:::NO:APP::>  
CMNC5860706953610A6D1D214235CD79593



**Rua Andronico dos Prazeres Gonçalves, 114 - Centro - CEP: 06803-900 - Embu das Artes -SP**  
**Telefone: (11) 4785-3500 - <http://cidadeembudasartes.sp.gov.br>**



**PODER JUDICIÁRIO**  
**TRIBUNAL DE JUSTIÇA DO ESTADO DE SÃO PAULO**  
**CERTIDÃO ESTADUAL DE DISTRIBUIÇÕES CÍVEIS**

**CERTIDÃO Nº: 6653971**

**FOLHA: 1/2**

A autenticidade desta certidão poderá ser confirmada pela internet no site do Tribunal de Justiça.

A Diretoria de Serviço Técnico de Informações Cíveis do(a) Comarca de São Paulo - Capital, no uso de suas atribuições legais,

**CERTIFICA E DÁ FÉ** que, pesquisando os registros de distribuições de **PEDIDOS DE FALÊNCIA, CONCORDATAS, RECUPERAÇÕES JUDICIAIS E EXTRAJUDICIAIS**, anteriores a 01/12/2025, verificou **CONSTAR** como réu/requerido/interessado em nome de: \*\*\*\*\*

**COPABO INDÚSTRIA E COMÉRCIO DE PRODUTOS TÉCNICOS LTDA**, CNPJ: 62.238.043/0001-67, conforme indicação constante do pedido de certidão.\*\*\*\*\*

A seguinte distribuição:\*\*\*\*\*

**SÃO CAETANO DO SUL**

» *Foro de São Caetano do Sul - 2ª Vara Cível. Processo: 0005799-57.1995.8.26.0565 (0005799-57.1995.8.26.0565) Situação: Arquivado. Ação: Recuperação Extrajudicial. Assunto: Recuperação judicial e Falência. Data: 05/09/1995. Repte: Copabo Industria e Comercio de Borrachas Ltda.*\*\*\*\*\*

Esta certidão não aponta ordinariamente os processos em que a pessoa cujo nome foi pesquisado figura como autor (a). São apontados os feitos com situação em tramitação já cadastrados no sistema SAJ referentes a todas as Comarcas/Foros Regionais e Distritais do Estado de São Paulo.

A data de informatização de cada Comarca/Foro pode ser verificada no Comunicado SPI nº 22/2019.

Esta certidão considera os feitos distribuídos na 1ª Instância, mesmo que estejam em Grau de Recurso.

Não existe conexão com qualquer outra base de dados de instituição pública ou com a Receita Federal que verifique a identidade do NOME/RAZÃO SOCIAL com o CPF/CNPJ. A conferência dos dados pessoais fornecidos pelo pesquisado é de responsabilidade exclusiva do destinatário da certidão.

A certidão em nome de pessoa jurídica considera os processos referentes à matriz e às filiais e poderá apontar feitos de homônimos não qualificados com tipos empresariais diferentes do nome indicado na certidão (EIRELI, S/C, S/S, EPP, ME, MEI, LTDA).

Necessário complementar com a certidão Comarcas e Turmas Recursais (Primeiro Grau) Cível.

Esta certidão só tem validade mediante assinatura digital.

**PEDIDO Nº:**

**0092227263**





02/12/2025

**0092227263**

**PODER JUDICIÁRIO**  
**TRIBUNAL DE JUSTIÇA DO ESTADO DE SÃO PAULO**  
**CERTIDÃO ESTADUAL DE DISTRIBUIÇÕES CÍVEIS**

**CERTIDÃO Nº: 6653971**

**FOLHA: 2/2**

A autenticidade desta certidão poderá ser confirmada pela internet no site do Tribunal de Justiça.

Esta certidão é sem custas.

São Paulo, 3 de dezembro de 2025.



**PEDIDO Nº:**

**0092227263**



Voltar

Imprimir



## Certificado de Regularidade do FGTS - CRF

**Inscrição:** 62.238.043/0001-67  
**Razão Social:** COPABO INDUSTRIA E COMERCIO DE PRODUTOS TECNICOS LTDA  
**Endereço:** EST KAIKO 11 GALPAO03-B / MARIA AUXILIADORA / EMBU DAS ARTES / SP / 06843-195

A Caixa Econômica Federal, no uso da atribuição que lhe confere o Art. 7, da Lei 8.036, de 11 de maio de 1990, certifica que, nesta data, a empresa acima identificada encontra-se em situação regular perante o Fundo de Garantia do Tempo de Serviço - FGTS.

O presente Certificado não servirá de prova contra cobrança de quaisquer débitos referentes a contribuições e/ou encargos devidos, decorrentes das obrigações com o FGTS.

**Validade:** 15/11/2025 a 14/12/2025

**Certificação Número:** 2025111500540451325907

Informação obtida em 03/12/2025 08:30:50

A utilização deste Certificado para os fins previstos em Lei esta condicionada a verificação de autenticidade no site da Caixa:  
**[www.caixa.gov.br](http://www.caixa.gov.br)**



PODER JUDICIÁRIO  
JUSTIÇA DO TRABALHO

## **CERTIDÃO NEGATIVA DE DÉBITOS TRABALHISTAS**

Nome: COPABO INDUSTRIA E COMERCIO DE PRODUTOS TECNICOS LTDA (MATRIZ E FILIAIS)

CNPJ: 62.238.043/0001-67

Certidão nº: 54420158/2025

Expedição: 15/09/2025, às 16:18:31

Validade: 14/03/2026 - 180 (cento e oitenta) dias, contados da data de sua expedição.

Certifica-se que **COPABO INDUSTRIA E COMERCIO DE PRODUTOS TECNICOS LTDA (MATRIZ E FILIAIS)**, inscrito(a) no CNPJ sob o nº **62.238.043/0001-67**, **NÃO CONSTA** como inadimplente no Banco Nacional de Devedores Trabalhistas.

Certidão emitida com base nos arts. 642-A e 883-A da Consolidação das Leis do Trabalho, acrescentados pelas Leis ns.º 12.440/2011 e 13.467/2017, e no Ato 01/2022 da CGJT, de 21 de janeiro de 2022. Os dados constantes desta Certidão são de responsabilidade dos Tribunais do Trabalho.

No caso de pessoa jurídica, a Certidão atesta a empresa em relação a todos os seus estabelecimentos, agências ou filiais.

A aceitação desta certidão condiciona-se à verificação de sua autenticidade no portal do Tribunal Superior do Trabalho na Internet (<http://www.tst.jus.br>).

Certidão emitida gratuitamente.

### **INFORMAÇÃO IMPORTANTE**

Do Banco Nacional de Devedores Trabalhistas constam os dados necessários à identificação das pessoas naturais e jurídicas inadimplentes perante a Justiça do Trabalho quanto às obrigações estabelecidas em sentença condenatória transitada em julgado ou em acordos judiciais trabalhistas, inclusive no concernente aos recolhimentos previdenciários, a honorários, a custas, a emolumentos ou a recolhimentos determinados em lei; ou decorrentes de execução de acordos firmados perante o Ministério Público do Trabalho, Comissão de Conciliação Prévia ou demais títulos que, por disposição legal, contiver força executiva.



**MINISTÉRIO DA FAZENDA**  
**Secretaria da Receita Federal do Brasil**  
**Procuradoria-Geral da Fazenda Nacional**

**CERTIDÃO POSITIVA COM EFEITOS DE NEGATIVA DE DÉBITOS RELATIVOS AOS TRIBUTOS  
FEDERAIS E À DÍVIDA ATIVA DA UNIÃO**

**Nome: COPABO INDUSTRIA E COMERCIO DE PRODUTOS TECNICOS LTDA**  
**CNPJ: 62.238.043/0001-67**

Ressalvado o direito de a Fazenda Nacional cobrar e inscrever quaisquer dívidas de responsabilidade do sujeito passivo acima identificado que vierem a ser apuradas, é certificado que:

1. constam débitos administrados pela Secretaria da Receita Federal do Brasil (RFB) com exigibilidade suspensa nos termos do art. 151 da Lei nº 5.172, de 25 de outubro de 1966 - Código Tributário Nacional (CTN), ou objeto de decisão judicial que determina sua desconsideração para fins de certificação da regularidade fiscal, ou ainda não vencidos; e
2. não constam inscrições em Dívida Ativa da União (DAU) na Procuradoria-Geral da Fazenda Nacional (PGFN).

Conforme disposto nos arts. 205 e 206 do CTN, este documento tem os mesmos efeitos da certidão negativa.

Esta certidão é válida para o estabelecimento matriz e suas filiais e, no caso de ente federativo, para todos os órgãos e fundos públicos da administração direta a ele vinculados. Refere-se à situação do sujeito passivo no âmbito da RFB e da PGFN e abrange inclusive as contribuições sociais previstas nas alíneas 'a' a 'd' do parágrafo único do art. 11 da Lei nº 8.212, de 24 de julho de 1991.

A aceitação desta certidão está condicionada à verificação de sua autenticidade na Internet, nos endereços <<http://rfb.gov.br>> ou <<http://www.pgfn.gov.br>>.

Certidão emitida gratuitamente com base na Portaria Conjunta RFB/PGFN nº 1.751, de 2/10/2014.  
Emitida às 13:34:34 do dia 22/10/2025 <hora e data de Brasília>.  
Válida até 20/04/2026.

Código de controle da certidão: **F87E.6DDC.60E2.1202**  
Qualquer rasura ou emenda invalidará este documento.

CARTEIRA DE IDENTIDADE

0443-074030

PROIBIDO PLASTIFICAR

ESTADO DE SÃO PAULO

SECRETARIA DA SEGURANÇA PÚBLICA

INSTITUTO DE IDENTIFICAÇÃO RICARDO GUMBLETON DAUNI

REPUBLICA FEDERATIVA DO BRASIL

8100-0



POLEGAR DIREITO



Assinatura: *Marcelo Borin Guedes Palaia*

VALIDA EM TODO O TERRITÓRIO NACIONAL

REGISTRO GERAL 28.631.037-5 DATA DE EXPEDIÇÃO 08/MAR/2007

NOME MARCELO BORIN GUEDES PALAIA

FILIAÇÃO ANTONIO CLAUDIO GUEDES PALAIA

E SANDRA MARIA APARECIDA BORIN GUEDES PALAIA

NATURALIDADE S. PAULO -SP DATA DE NASCIMENTO 11/NOV/1981

DOC. ORIGEM SÃO PAULO-SP CERQUEIRA CESAR

CN: LV.A160/FLS.62V /N.095699

CPF 222873598/18

21 Delegado Divisório

CARLOS ANTONIO G. DA ASSINATURA DO DIRETORIA IIRGD, SSP, SP

LEI Nº 7.116 DE 29/08/83

MINISTÉRIO DA FAZENDA  
Secretaria da Receita Federal

CPF - CADASTRO DE PESSOAS FÍSICAS

Nome  
MARCELO BORIN GUEDES PALAIA

Ng de Inscrição  
222873598-18

Data do Nascimento  
11/11/81



Este documento é o comprovante de inscrição no CADASTRO DE PESSOAS FÍSICAS - CPF, vedada a exigência por terceiros, salvo nos casos previstos na Legislação vigente.

Assinatura  
*Marcelo Palaia*  
MARCELO BORIN GUEDES PALAIA

S  
E  
R  
V  
I  
D  
O

VÁLIDO EM TODO O TERRITÓRIO NACIONAL

Emitido em : 18/11/99



### ANEXO III MODELO nº 01

Razão social: COPABO INDÚSTRIA E COMÉRCIO DE PRODUTOS TÉCNICOS LTDA

CNPJ ou CPF: 62.238.043/0001-67 Inscrição Estadual:298.073.235.112

Endereço: ESTRADA KAIKO 11 GALPÃO 003B

Bairro: CAMPIM GUAÇU ,Cidade: EMBU DAS ARTES Estado: SÃO PAULO ,CEP: 06.843-195

Telefone: 41 – 996400800 E-mail:moises.firmo@copabo.com.br

### INFORMAÇÕES BANCÁRIAS

Banco para recebimento do pagamento: SANTANDER Nº do Banco 033

Nome da agência:AGÊNCIA JOÃO DIAS - SÃO PAULO

Endereço da agência: Avenida João Dias, 1243. Bairro: Santo Amaro Cidade: São Paulo

Número da agência: 0641 Nº da conta corrente: 13002409-0

Bairro: SANTO AMARO Cidade: SÃO PAULO UF: SP

Curitiba-Pr, 03 de dezembro de 2025.

**MOISÉS DA SILVA FIRMO – RG 042.017614-1 – Por procuração  
Coordenador de Licitações da Copabo**

62.238.043/0001-67  
COPABO IND. COM. PROD. TÉCNICOS LTDA  
Estrada Kaiko Nr 11 Galpão 003 B  
Embu das Artes CEP 06.843-195  
São Paulo, SP

MODELO Nº 02

DECLARAÇÃO DE INEXISTÊNCIA DE FATO IMPEDITIVO

COPABO INDUSTRIA E COMÉRCIO DE PRODUTOS TÉCNICOS LTDA, CNPJ/MF nº62.238.043/0001-67, sediada à Estrada Kaikó Nr 11, Galpão 003B, Embu das Artes, SP, DECLARA, sob penas da lei, que até a presente data não sofre os efeitos da declaração de inidoneidade, nem está suspenso de participar em licitações promovidas por qualquer órgão governamental, autárquico, fundacional, de empresa pública ou sociedade de economia mista do Estado do Paraná, inexistindo fatos impeditivos para sua habilitação no presente processo licitatório, comprometendo-se a informar ocorrências posteriores;

**Curitiba – Pr , 03 de dezembro de 2025.**

**MOISÉS DA SILVA FIRMO – RG 042.017614-1 – Por procuração  
Coordenador de Licitações da Copabo**

62.238.043/0001-67  
COPABO IND. COM. PROD. T. I.  
Estrada Kaiko Nr 11 Galpão 003 B  
Embu das Artes CEP 06.843-195  
São Paulo, SP

### MODELO Nº 3

#### MODELO DE DECLARAÇÃO DE NÃO UTILIZAÇÃO DE MÃO DE OBRA DE MENORES

COPABO INDÚSTRIA E COMÉRCIO DE PRODUTOS TÉCNICOS LTDA, CNPJ/MF nº 62.238.043/0001-67, sediada na Estrada Kaiko Nr11 Galpão 003B, Embu das Artes, São Paulo, por intermédio de seu representante legal o (a) Sr(a) MOISÉS DA SILVA FIRMO, portador(a) da carteira de identidade nº 042.017614-1, e CPF nº 027.883.587-25, DECLARA, para fins do disposto no inciso V do art 73 da lei Estadual nº 15.608/07, que não emprega menor de dezoito anos em trabalhos noturnos, perigoso ou insalubre e não emprega menor de dezesseis anos.

**Curitiba – Pr , 03 de dezembro de 2025.**

**MOISÉS DA SILVA FIRMO – RG 042.017614-1 – Por procuração**  
**Coordenador de Licitações da Copabo**

COPABO IND. COM. PROD. TÉCNICOS LTDA  
Estrada Kaiko Nr 11 Galpão 003B  
Embu das Artes CEP 06.843-195  
São Paulo, SP

## MODELO Nº 4

### DECLARAÇÃO DE CUMPRIMENTO DOS CRITÉRIOS DE QUALIDADE AMBIENTAL ESUSTENTABILIDADE SOCIO-AMBIENTAL

COPABO INDÚSTRIA E COMÉRCIO DE PRODUTOS TÉCNICOS LTDA, CNPJ/MF nº 62.238.043/0001-67, sediada na Estrada Kaiko Nr11 Galpão 003B, Embu das Artes, São Paulo, por intermédio de seu representante legal o (a) Sr(a) MOISÉS DA SILVA FIRMO, portador(a) da carteira de identidade nº 042.017614-1, e CPF nº 027.883.587-25, para fins de participação no presente Pregão Eletrônico, sob nº 243/2025., bem como para todos os demais fins legais DECLARA que atende e subordina-se aos critérios de qualidade ambiental e sustentabilidade socio ambiental, previstos do Decreto Estadual nº 6.252 de 22/03/2006 e nas demais normas legais de proteção ao meio ambiente.

**Curitiba – Pr , 03 de dezembro de 2025.**

**MOISÉS DA SILVA FIRMO – RG 042.017614-1 – Por procuração  
Coordenador de Licitações da Copabo**

62.238.043/0001-67  
COPABO IND. COM. PROD. TEC  
Estrada Kaiko Nr 11 Galpão 003 B  
Embu das Artes CEP 06.843-195  
São Paulo, SP

MODELO Nº 05

**DECLARAÇÃO DE VEDAÇÃO DE QUE FAMILIAR DE AGENTE PÚBLICO PRESTE SERVIÇOS AO GOVERNO DO PARANÁ**

<b>NOME: MOISÉS DA SILVA FIRMO</b>				
<b>Empresa: COPABO INDUSTRIA E COMERCIO DE PRODUTOS TECNICOS LTDA</b>				
<b>Cargo: Coordenador de Licitações CPF: 027.883.587-25</b>				
<b>Tel: 041 - 996400800</b>				
<b>Atenção</b>				
Para efeito da informação sobre a existência de parentes trabalhando no Governo do Estado do Paraná, objeto da Declaração abaixo, devem ser observados os seguintes tipos de relação consanguínea ou afim:				
Pai/Mãe	Avô(ô)	Bisavô(ô)	Filho(a)	Neto(a)
Bisneto(a)	Tio(a)	Irmão(a)	Sobrinho(a)	Cunhado(a)
Cônjuge	Companheir o(a)	Sogro(a)	Padrasto/ Madrasta	Enteado(a)

Eu, acima indentificado, **DECLARO**, sob as penas de lei, em atendimento ao Quanto disposto no Decreto nº 2485/2019, serem verdadeiras as informações e respostas constantes neste documento, estando ciente que será anexado aos processos administrativos e constituirá documento público, assim como das implicações em termos de responsabilidade, inclusive e especialmente nos âmbitos Administrativos, cível e criminal em caso de insinceridade:

	Sim	Não
Trabalho como empregado, cooperado ou de qualquer outra forma vinculado à pessoa jurídica conveniada ou contratada pelo Governo do Estado, E POSSUO um parente trabalhando ou vinculado ao Governo do Estado, em qualquer de seus órgãos ou entidades, incluindo suas autarquias e fundações públicas e sociedades de economia mista?	( )	( X )

**Curitiba – Pr , 03 de dezembro de 2025**

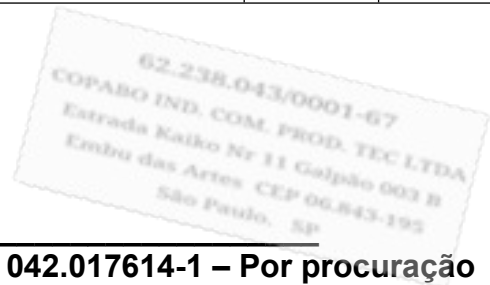

**MOISÉS DA SILVA FIRMO – RG 042.017614-1 – Por procuração  
Coordenador de Licitações da Copabo**



## MODELO Nº 6 DECLARAÇÃO DE ACEITE DO EDITAL

### DECLARAÇÃO

COPABO INDUSTRIA E COMERCIO DE PRODUTOS TECNICOS LTDA, neste ato representada por MOISÉS DA SILVA FIRMO, abaixo assinado, declara que aceita integral e irrevogavelmente os termos do Edital em epigrafe, inclusive e especialmente o que se refere às especificações constantes do Termo de Referência e seus anexos, os quais, integram o Edital.

Curitiba – Pr, 03 de dezembro de 2025.

**MOISÉS DA SILVA FIRMO – RG 042.017614-1 – Por procuração  
Coordenador de Licitações da Copabo**

62.238.043/0001-67  
COPABO IND. COM. PROD. TEC LTDA  
Estrada Kaiko Nr 11 Galpão 003 B  
Embu das Artes CEP 06.843-195  
São Paulo, SP

## MODELO Nº7

### DECLARAÇÃO DE CUMPRIMENTO DA LEI 13.709/2018

1. A LICITANTE/CONTRATADA, declara, por si e seus colaboradores, que conhece e age em conformidade com a Lei 13.709/2018–Lei Geral de Proteção de Dados (LGPD);
2. Considerando que para a participação no processo licitatório haverá o tratamento de dados pessoais (nome, RG, CPF, nº registro profissional, endereço residencial e eletrônico) dos representantes legais das empresas, credenciados, responsáveis técnicos e equipe técnica, a LICITANTE/CONTRATADA declara que detém todas as autorizações, licenças, permissões, concessões, consentimentos, direitos e garantias necessários para autorizar o compartilhamento dos dados pessoais acima com a Administração dos Portos de Paranaguá e Antonina–APPA.
3. A LICITANTE/CONTRATADA se compromete a observar as disposições do Termo de Referência sobre Proteção de Dados Pessoais desde a fase da licitação, independente da sua contratação ou não.

**Curitiba – Pr , 03 de dezembro de 2025.**

**MOISÉS DA SILVA FIRMO – RG 042.017614-1 – Por procuração  
Coordenador de Licitações da Copabo**

62.238.043-0001  
COPABO IND. COM. PROD. TEC. LIT.  
Estrada Kaiko Nr 11 Galpão 003 B  
Embu das Artes CEP 06.843-195  
São Paulo, SP

MODELO Nº 08

DECLARAÇÃO DE VÍNCULO DOS TRABALHADORES, EMPREGADOS E PREPOSTOS NA ADMINISTRAÇÃO PÚBLICA

<b>NOME: MOISÉS DA SILVA FIRMO</b>				
<b>Empresa: COPABO INDUSTRIA E COMERCIO DE PRODUTOS TECNICOS LTDA</b>				
<b>Cargo: Coordenador de Licitações CPF: 027.883.587-25</b>				
<b>Tel: 041 - 996400800</b>				
<b>ORGÃO CONTRATANTE APPA CONTRATO: PE 0249/2025</b>				
<b>Atenção</b>				
Para efeito da informação sobre a existência de parentes trabalhando no Governo do Estado do Paraná, objeto da Declaração abaixo, devem ser observados os seguintes tipos de relação consanguínea ou afim:				
Pai/Mãe	Avô(ô)	Bisavô(ô)	Filho(a)	Neto(a)
Bisneto(a)	Tio(a)	Irmão(a)	Sobrinho(a)	Cunhado(a)
Cônjuge	Companheir o(a)	Sogro(a)	Padrasto/ Madrasta	Enteado(a)

Eu, acima indentificado, **DECLARO**, sob as penas de lei, em atendimento ao Quanto disposto no Decreto nº 2485/2019, serem verdadeiras as informações e respostas constantes neste documento, estando ciente que será anexado aos processos administrativos e constituirá documento público, assim como das implicações em termos de responsabilidade, inclusive e especialmente nos âmbitos Administrativos, cível e criminal em caso de insinceridade:

	Sim	Não
Administro ou sou sócio com o poder de direção de pessoa jurídica conveniada ou contratada pelo Governo do Estado do Paraná e possuo em qualquer de seus órgãos ou entidades, incluindo suas autarquias e fundações, empresas públicas e sociedades de economia mista, inclusive detentor de cargo em comissão ou função de confiança?	( )	( X )

Curitiba – Pr , 03 de dezembro de 2025

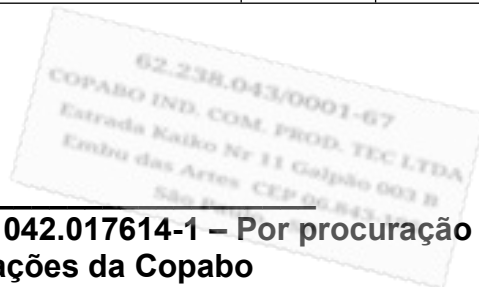

**MOISÉS DA SILVA FIRMO – RG 042.017614-1 – Por procuração  
Coordenador de Licitações da Copabo**



REPUBLICA FEDERATIVA DO BRASIL

ESTADO DE SÃO PAULO  
SECRETARIA DA SEGURANÇA PÚBLICA  
INSTITUTO DE IDENTIFICAÇÃO RICARDO GUMBELTON DAUNT

8100-0

PROIBIDO PLASTIFICAR

POLEGAR DIREITO

ASSINATURA DO TITULAR

3728-011147

CARTEIRA DE IDENTIDADE

VALIDA

VALIDA EM TODO O TERRITÓRIO NACIONAL

REGISTRO GERAL 12.730.732-1 DATA DE EXPEDIÇÃO 09/ABR/2014

NOME ARNALDO STELLA CARDOSO

FILIAÇÃO RUBENS CARDOSO

E VILMA STELLA CARDOSO

NATURALIDADE S. PAULO - SP DATA DE NASCIMENTO 25/ABR/1964

DOC ORIGEM SÃO PAULO-SP

JARDIM PAULISTA

CC: LV.B043/FIS.0287/N.012748

CPF 073911248/18

177 Delegado Divisório de Polícia IIRCGD.SSPSP

ASSINATURA DO DIRETOR

LEI Nº 7.116 DE 29/08/83

VALIDA

## TERMOS DE ABERTURA E ENCERRAMENTO



Entidade: COPABO IND. COM. PRODUTOS TECNICOS LTDA  
Período da Escrituração: 01/01/2024 a 31/12/2024 CNPJ: 62.238.043/0001-67  
Número de Ordem do Livro: 130

### TERMO DE ABERTURA

Nome Empresarial	COPABO IND. COM. PRODUTOS TECNICOS LTDA
NIRE	35200915214
CNPJ	62.238.043/0001-67
Número de Ordem	130
Natureza do Livro	DIARIO
Município	EMBU DAS ARTES
Data do arquivamento dos atos constitutivos	06/02/1969
Data de arquivamento do ato de conversão de sociedade simples em sociedade empresária	
Data de encerramento do exercício social	31/12/2024
Quantidade total de linhas do arquivo digital	848895

### TERMO DE ENCERRAMENTO

Nome Empresarial	COPABO IND. COM. PRODUTOS TECNICOS LTDA
Natureza do Livro	DIARIO
Número de ordem	130
Quantidade total de linhas do arquivo digital	848895
Data de inicio	01/01/2024
Data de término	31/12/2024

Este documento é parte integrante de escrituração cuja autenticação se comprova pelo recibo de número 06.8D.6F.5F.3C.5B.38.58.0A.4C.3A.F5.5A.6B.32.24.17.6B.C7.BA-4, nos termos do Decreto nº 8.683/2016.

Este relatório foi gerado pelo Sistema Público de Escrituração Digital – Sped

Versão 10.3.3 do Visualizador

Página 1 de 1

**BALANÇO PATRIMONIAL**

Entidade: COPABO IND. COM. PRODUTOS TECNICOS LTDA  
Período da Escrituração: 01/01/2024 a 31/12/2024 CNPJ: 62.238.043/0001-67  
Número de Ordem do Livro: 130  
Período Selecionado: 01 de janeiro de 2024 a 31 de dezembro de 2024

Descrição	Nota	Saldo Inicial	Saldo Final
TOTAL DO ATIVO		R\$ 120.333.143,11	R\$ 102.094.827,96
ATIVO CIRCULANTE		R\$ 117.649.770,65	R\$ 100.212.357,99
CAIXA E EQUIVALENTES DE CAIXA		R\$ 3.075.822,80	R\$ 3.482.066,95
CLIENTES		R\$ 40.310.119,89	R\$ 39.705.561,27
ESTOQUES		R\$ 44.767.322,08	R\$ 46.947.515,76
IMPOSTOS A RECUPERAR-COMPENSAR		R\$ 504.279,07	R\$ 2.326.791,36
ADIANTAMENTOS, DESP. ANTECIPADAS E OUTRAS		R\$ 28.901.657,94	R\$ 7.593.502,29
CONTA CORRENTE SCP - PARTES RELACIONADAS		R\$ 90.568,87	R\$ 156.920,36
ATIVO NAO CIRCULANTE		R\$ 2.683.372,46	R\$ 1.882.469,97
REALIZAVEL A LONGO PRAZO		R\$ 1.139.120,78	R\$ 715.020,74
IMPOSTO DIFERIDO		R\$ 863.816,54	R\$ 256.971,66
DEPOSITOS JUDICIAIS		R\$ 275.304,24	R\$ 323.803,93
(-) MUTUOS E JUROS A RECEBER - LP		R\$ (0,00)	R\$ 134.245,15
IMOBILIZADO		R\$ 1.161.345,93	R\$ 1.075.101,83
INTANGIVEL		R\$ 111.701,37	R\$ 92.347,40
DIREITOS DE USO ATIVOS EM ARRENDAMENTO		R\$ 271.204,38	R\$ 0,00
TOTAL DO PASSIVO		R\$ 120.333.143,11	R\$ 102.094.827,96
PASSIVO CIRCULANTE		R\$ 64.815.317,32	R\$ 42.918.814,46
FORNECEDORES		R\$ 31.415.590,17	R\$ 28.080.921,80
EMPRESTIMOS E FINANCIAMENTOS		R\$ 20.032.559,53	R\$ 0,00
IMPOSTOS E CONTRIBUICOES A RECOLHER		R\$ 2.996.660,71	R\$ 1.129.541,64
SALARIOS E ENCARGOS SOCIAIS		R\$ 2.942.526,37	R\$ 2.437.208,52
PASSIVOS DE ARRENDAMENTO A PAGAR		R\$ 269.023,57	R\$ 0,00
OUTRAS CONTAS A PAGAR		R\$ 390.064,39	R\$ 204.290,28
ADIANTAMENTOS DE CLIENTES		R\$ 6.768.892,58	R\$ 11.066.852,22
PASSIVO NAO CIRCULANTE		R\$ 32.420,55	R\$ 0,00
PASSIVOS DE ARRENDAMENTO A PAGAR LP		R\$ 32.420,55	R\$ 0,00
PATRIMONIO LIQUIDO		R\$ 55.485.405,24	R\$ 59.176.013,50
CAPITAL SOCIAL		R\$ 12.922.582,00	R\$ 12.922.582,00
LUCROS (PREJUIZOS) ACUMULADOS		R\$ 42.562.823,24	R\$ 46.253.431,50

Este documento é parte integrante de escrituração cuja autenticação se comprova pelo recibo de número 06.8D.6F.5F.3C.5B.38.58.0A.4C.3A.F5.5A.6B.32.24.17.6B.C7.BA-4, nos termos do Decreto nº 8.683/2016.

Este relatório foi gerado pelo Sistema Público de Escrituração Digital – Sped

## DEMONSTRAÇÃO DE RESULTADO DO EXERCÍCIO



Entidade: COPABO IND. COM. PRODUTOS TECNICOS LTDA  
Período da Escrituração: 01/01/2024 a 31/12/2024 CNPJ: 62.238.043/0001-67  
Número de Ordem do Livro: 130  
Período Selecionado: 01 de janeiro de 2024 a 31 de dezembro de 2024

Descrição	Nota	Saldo anterior	Saldo atual
RECEITA DE SERVIÇOS E VENDAS		R\$ 181.579.585,58	R\$ 182.133.076,72
(-) CUSTOS DOS SERVIÇOS E VENDAS		R\$ (113.699.567,09)	R\$ (122.319.257,53)
(-) DESPESAS COMERCIAIS E ADMINISTRATIVAS		R\$ (39.108.878,59)	R\$ (42.550.021,26)
OUTRAS DESPESAS/RECEITAS LIQUIDAS		R\$ (150.696,63)	R\$ 161.155,38
(-) RESULTADO FINANCEIRO LIQUIDO		R\$ (2.475.548,48)	R\$ (1.655.703,50)
(-) IR CS DIFERIDO		R\$ (186.247,48)	R\$ (606.844,88)
(-) IR CS CORRENTE		R\$ (8.967.160,05)	R\$ (4.310.628,77)
RESULTADO DO EXERCÍCIO		R\$ 16.991.487,26	R\$ 10.851.776,16

Este documento é parte integrante de escrituração cuja autenticação se comprova pelo recibo de número 06.8D.6F.5F.3C.5B.38.58.0A.4C.3A.F5.5A.6B.32.24.17.6B.C7.BA-4, nos termos do Decreto nº 8.683/2016.

Este relatório foi gerado pelo Sistema Público de Escrituração Digital – Sped

## RECIBO DE ENTREGA DE ESCRITURAÇÃO CONTÁBIL DIGITAL

### IDENTIFICAÇÃO DO TITULAR DA ESCRITURAÇÃO

NIRE 35200915214	CNPJ 62.238.043/0001-67	
NOME EMPRESARIAL COPABO IND. COM. PRODUTOS TECNICOS LTDA		

### IDENTIFICAÇÃO DA ESCRITURAÇÃO

FORMA DA ESCRITURAÇÃO CONTÁBIL Livro Diário (Completo - sem escrituração Auxiliar)	PERÍODO DA ESCRITURAÇÃO 01/01/2024 a 31/12/2024
NATUREZA DO LIVRO DIARIO	NÚMERO DO LIVRO 130
IDENTIFICAÇÃO DO ARQUIVO (HASH) 06.8D.6F.5F.3C.5B.38.58.0A.4C.3A.F5.5A.6B.32.24.17.6B.C7.BA	
ARQUIVOS SUBSTITUÍDOS (HASH)	

### ESTE LIVRO FOI ASSINADO COM OS SEGUINTES CERTIFICADOS DIGITAIS:

QUALIFICAÇÃO DO SIGNATARIO	CPF/CNPJ	NOME	Nº SÉRIE DO CERTIFICADO	VALIDADE	RESPONSÁVEL LEGAL
Pessoa Jurídica (e-CNPJ ou e-PJ)	62238043000167	COPABO INDUSTRIA E COMERCIO DE PRODUTOS TECNICOS: 62238043000167	167936839349311705 770235340032728032 800	15/07/2024 a 15/07/2025	Sim
Contador	15803424854	MAX ADRIANO SOARES MAIA:15803424854	112408208420948843 255737175717217209 756	27/06/2024 a 27/06/2027	Não

### NÚMERO DO RECIBO:

06.8D.6F.5F.3C.5B.38.58.0A.4C.3A.F5.  
5A.6B.32.24.17.6B.C7.BA-4

Escrituração recebida via Internet  
pelo Agente Receptor SERPRO

em 27/06/2025 às 17:36:47

BA.06.C5.8E.59.C8.27.AD  
24.99.67.8C.BE.21.4E.FE

Considera-se autenticado o livro contábil a que se refere este recibo, dispensando-se a autenticação de que trata o art. 39 da Lei nº 8.934/1994. Este recibo comprova a autenticação.

BASE LEGAL: Decreto nº 1.800/1996, com a alteração do Decreto nº 8.683/2016, e arts. 39, 39-A, 39-B da Lei nº 8.934/1994 com a alteração da Lei Complementar nº 1247/2014.

REPÚBLICA FEDERATIVA DO BRASIL

ESTADO DE SÃO PAULO  
SECRETARIA DA SEGURANÇA PÚBLICA  
INSTITUTO DE IDENTIFICAÇÃO RICARDO GUMBLETON DAUNT

8100-0



POLEGAR DIREITO



394F7532

*[Handwritten Signature]*  
ASSINATURA DO TITULAR

CARTEIRA DE IDENTIDADE

NÃO PLASTIFICAR

VÁLIDA EM TODO O TERRITÓRIO NACIONAL

REGISTRO  
GERAL

**20.184.423-0** 2 via

DATA DE  
EXPEDIÇÃO 09/06/2017

NOME

**FERNANDO BORIN GRAZIANO**

FILIAÇÃO

JOSE FRANCISCO GRAZIANO  
SUELI TERESA BORIN GRAZIANO

NATURALIDADE

S.PAULO - SP

DATA DE NASCIMENTO

**20/07/1970**

DOC ORIGEM

SÃO PAULO-SP BELA VISTA CN:LV.A288/FLS.161 /N.300352

CPF

**135527218/19**

*[Handwritten Signature]*  
Castano Paulo Filho  
Delegado de Polícia Divisório IIRGO.SSP.SP

ASSINATURA DO DIRETOR

LEI Nº 7.116 DE 29/08/83



Foto (online)

Serie: B-893  
064.349-X



Serie: B-893  
064.349-X

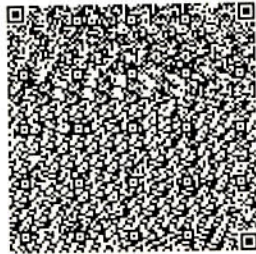
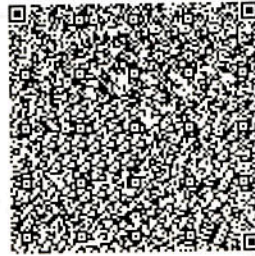
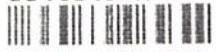

**PROCURAÇÃO**

**Outorgante:** COPABO INDUSTRIA E COMERCIO DE PRODUTOS TÉCNICO LTDA., sociedade limitada, com sede na Estrada Kaiko, nº 11, Galpão 03-B, Condomínio Industrial AFAM, Bairro Capim Guaçu, Município de Embu, Estado de São Paulo, CEP 06843-195, inscrita no CNPJ do MF sob o nº 62.238.043/0001-67, representada por seus representantes legais, **Fernando Borin Graziano**, brasileiro, casado, advogado, portador da Cédula de Identidade RG nº 20.184.423-0 SSP/SP e inscrito no CPF do ME sob o nº 135.527.218-19, e-mail – [fgraziano@copabo.com.br](mailto:fgraziano@copabo.com.br) e **Marcelo Borin Guedes Palaia**, brasileiro, casado, administrador de empresas, portador da cédula de identidade RG nº 28.631.037-5-SSP/SP e inscrito no CPF/MF sob nº 222.873.598-18, e-mail – [mpalaia@copabo.com.br](mailto:mpalaia@copabo.com.br), ambos com endereço comercial nesta Capital, com endereço comercial na Avenida Magalhães de Castro, nº 4.800, Torre 2 – Park Tower, 22º andar – Parte, Bairro do Jardim Panorama, CEP 05676-120.

**Outorgado:** **Moisés da Silva Firmo**, coordenador de licitações, portador da Cédula de Identidade RG nº 042.017.614-1 e inscrito no CPF sob o nº 027.883.587-25, com endereço profissional na Rua Salvador Ferrante, nº 530, Bairro Boqueirão, Curitiba, Estado do Paraná, CEP 81650-230.

**Poderes:** poderes de representar a Outorgante em todas modalidades de licitações perante a administração direta ou indireta, autarquias, repartições públicas, empresas públicas ou sociedades de economia mista, podendo retirar editais, se fazer representar em sessões públicas, ofertar lances ou cotações, manifestar intenção de interpor recurso ou declinar do direito de fazer uso do mesmo, requerer, impugnar, assinar proposta, ata de registro de Preços, assinar atas de sessões, todos em conformidade com a estratégia e orientação da Outorgante.

O outorgados declara que leu e que cumpre integralmente o Código de Ética e Conduta do Grupo 3BGP, disponível em <https://www.copabo.com.br/compliance/>. O Outorgado está ciente de que, para a execução dos poderes previstos no presente instrumento, deverá observar as normas de prevenção à corrupção, especialmente a Lei nº 12.846/2013. Adicionalmente, se obriga a não dar, oferecer ou prometer qualquer bem de valor ou vantagem de qualquer natureza a agentes públicos ou a pessoas a eles relacionadas ou ainda quaisquer outras pessoas, empresas e/ou entidades privadas, com o objetivo de obter vantagem indevida, influenciar ato ou decisão ou direcionar negócios ilicitamente.

A procuração tem validade por 60 (sessenta) dias a contar desta data, ficando automaticamente revogada a procuração 132\_2025, isoladamente aos outorgados caso estes venham a se desligar do quadro de colaboradores, sócios, administradores ou prestadores de serviços da Outorgante ou de quaisquer empresas a ela coligadas, controladas, controladoras ou subsidiárias.

As partes declaram e concordam que a assinatura mencionada poderá ser efetuada em formato eletrônico pelo que reconhecem a veracidade, autenticidade, integridade, validade e eficácia deste substabelecimento e seus termos assinado pelas Partes por meio de certificados eletrônicos, ainda que sejam certificados eletrônicos não emitidos pela ICP-Brasil, nos termos do art. 10, § 2º, da Medida Provisória nº 2.200-2, de 24 de agosto de 2001 (“MP nº 2.200-2”).

Embu das Artes/SP, 22 de novembro de 2025.

---

**COPABO INDUSTRIA E COMÉRCIO DE PRODUTOS  
TÉCNICOS LTDA.**

Marcelo Borin Guedes Palaia

---

**COPABO INDUSTRIA E COMÉRCIO DE PRODUTOS  
TÉCNICOS LTDA.**

Fernando Borin Graziano

CARTEIRA DE IDENTIDADE



REPÚBLICA FEDERATIVA DO BRASIL  
MINISTÉRIO DA DEFESA  
**EXÉRCITO BRASILEIRO**  
SERVIÇO DE IDENTIFICAÇÃO DO EXÉRCITO  
Lei 3.089, de 08 Jan 16 e Lei 7.116, de 29 Ago 83



NR REG. E DATA

**042017614-1**

(22 Mar 93)

TS. FRB  
**A POS**

CPF  
**027.883.587-25**

VALIDADE  
**INDETERMINADA**

PREC / CP  
**12-2459691**

PERTENCE A

**MOISÉS DA SILVA FIRMO**  
1º Sargento de Comunicações

*Moisés da Silva Firmo*

ASSINATURA  
DO PORTADOR

FÉ PÚBLICA EM TODO O TERRITÓRIO NACIONAL DEC. 34.155 DE 12 Out 53

AFLIAÇÃO

JOÃO TEIXEIRA FIRMO  
SONIA MARIA DA SILVA FIRMO

LOCAL E DATA DE NASCIMENTO

Angra dos Reis - RJ - BRASIL - 24Out72

RIC -xxx-

PIS/PASEP -xxx-

PROM. D.O.U. /01Jun09

CNH 146349733

T. ELEITOR 17100782208

FD E-3333 / V-2322

DOCUMENTO DE ORIGEM

Reg Cas nº 41544, Cart 11º Circ do Rio de Janeiro-RJ, Lv B-103, Fl 037, Exp 02 Dez 93.

LOCAL E DATA

Manaus - AM, 09 Set 2011.

POLEGAR



WILSON VITOR DO NASCIMENTO - 1º Ten

CH GIR 17

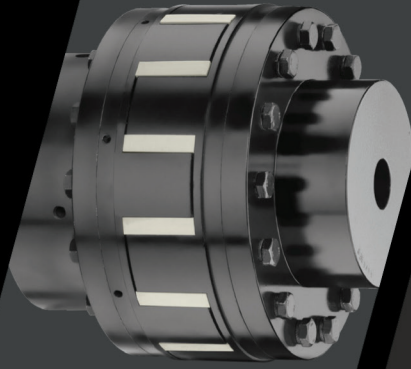

**ANTARES**<sup>®</sup>  
acoplamentos





**ANTARES**<sup>®</sup>  
acoplamentos





“A missão da Antares é oferecer a seus clientes soluções de problemas na área de elementos de transmissão de torque.”

Com sede em Caxias do Sul (RS), a Antares elegeu como sua maior prioridade a satisfação do ser humano. É honrando seu compromisso com a qualidade e com a satisfação das pessoas, que a Antares cultiva seus relacionamentos e solidifica-se como uma empresa líder em seu setor.

A Antares é marca preferida em acoplamentos no Brasil. Resultado do desenvolvimento de tecnologia, aliado ao esforço contínuo pela melhoria da qualidade, os acoplamentos Antares são utilizados em milhares de aplicações nos mais exigentes setores da indústria brasileira: mineração, siderurgia, petróleo, sucoenergético, papel, celulose, máquinas e equipamentos, química e farmacêutica, entre outros.



























### ISO 9001:2008

A Antares é um fabricante nacional de acoplamentos com certificado ISO 9001/2008.

### ASSISTÊNCIA E LOGÍSTICA

Através da fábrica e da Rede de Distribuidores Exclusivos, presente em todo o território nacional, a Antares oferece assessoria técnica e comercial para os usuários de seus acoplamentos, na busca de melhores soluções em transmissão de potência, além de um prazo de entrega rápido e eficiente.

# ÍNDICE

		AT Flexível	05 
		AT Bipartido	08 
		Septem - Flexível de Alto Torque	09 
		RSK Lâminas	10 
		H Elástico de Alto Torque HR Elástico de Alto Torque	12 
		SW Elástico	14 
		AGD Engrenagens Norma AGMA 516.01	16 
		AGS Engrenagens	18 
		LFG • LHG Engrenagens	19 



Linha tradicional de acoplamentos flexíveis da Antares, apresentando todos os benefícios de absorção de desalinhamentos, manutenção simples, economia, redução de ruídos, amortecimento de vibrações e choques. Dispensam lubrificação.



## BENEFÍCIOS LINHA AT

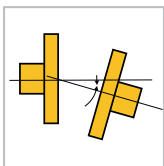

### ■ Absorve desalinhamentos

O desalinhamento é a causa de 50% dos colapsos de rolamentos, pois os elementos de máquina (não só rolamentos, mas também selos, retentores, engrenagens) normalmente não estão preparados para a flexão induzida no eixo. Mesmo em valores residuais há esses esforços. O acoplamento Antares, por ser flexível, absorve desalinhamentos reduzindo o esforço e aumentando a vida dos componentes.

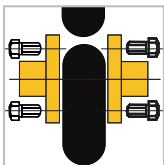

### ■ Manutenção simples

A manutenção é mais rápida: apenas três peças compõem o produto. A tolerância de alinhamento é maior e o centro elástico tem uma alta durabilidade. Não é necessário mover o motor para a substituição.



### ■ Redução de emissão de ruídos para o meio ambiente

Proporcionam uma eficiente redução do nível de ruído a partir do isolamento de vibrações e choques entre o motor e a máquina.



### ■ 2 anos de garantia total

A Antares oferece dois anos de garantia total a partir da data de instalação (quando o Termo de Garantia preenchido pelo usuário é enviado à fábrica), ou a partir da data de fabricação.

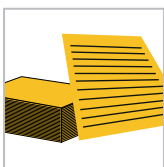

### ■ Norma DIN e AGMA

Os Acoplamentos Antares são projetados em conformidade com a Norma DIN 740-1 (Power transmission engineering; flexible shaft couplings, technical delivery conditions) e DIN 740-2 (Power transmission engineering; flexible shaft coupling, parameters and design principles). As principais aplicações do produto estão em conformidade com a Norma AGMA922:A96 (Load Classification and Service Factors for Flexible Couplings).



### ■ Marca preferida

O acoplamento flexível Antares é o preferido entre os usuários segundo pesquisa da Revista NEI.

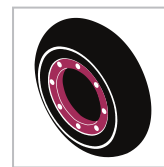

### ■ Centros elásticos especiais

A linha AT pode ser fabricada com centro elástico ANTAC (para ambientes agressivos) ou centro elástico FEATHER (maior absorção de vibrações).

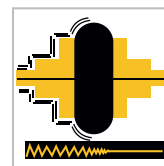

### ■ Amortecimento de vibrações e choques

A média de isolamento de vibrações transmitidas de um lado ao outro do sistema é na ordem de 70%, o que reverte em maior vida ao equipamento ou máquina.



### ■ Simetria/balanceamento

Não apresentando cortes no centro elástico, o balanceamento é sempre o mesmo.

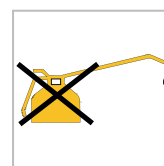

### ■ Dispensa lubrificação



### ■ Cubos em aço

Todos os acoplamentos Antares AT têm cubos e flanges produzidos em aço, o que proporciona maior resistência e confiabilidade ao material. Em casos específicos, e de acordo com a necessidade da aplicação, são fabricados em aço inox ou outros materiais. É mais um diferencial de qualidade Antares.

## VERSÕES ESPECIAIS

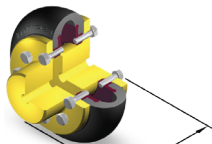

### CUBO INVERTIDO

Opção de montagem do cubo normal. Verificar medida L3 na tabela I-B (página 7).

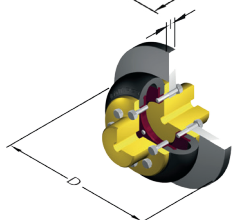

### DISCO DE FREIO

Informar no pedido as medidas de largura (L) e diâmetro (D) do disco.

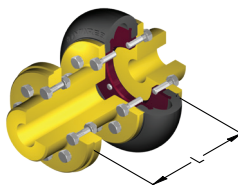

### COM ESPAÇADOR (ES)

Facilita a desmontagem, como no caso de bombas "back-pull-out". São fabricados de acordo com o gap da aplicação. As medidas usuais são: 100, 140, 180, 250 e 280.

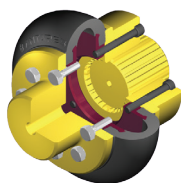

### CUBO AXIAL (AX)

Para eixos com deslocamento axial além da tolerância de alinhamento. Também aplicado onde a montagem só pode ser feita no sentido axial ou em máquinas onde se deseja isolar esforços axiais.

\* No pedido indicar deslocamento máximo em mm.

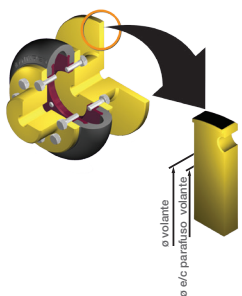

### CUBO CARRETEL (CC) MONTAGEM SOBRE VOLANTES

Para montagem diretamente em volantes, utiliza-se cubo tipo carretel ou tipo flange.

Encaixe externo

\*No pedido indicar o tipo de encaixe e dimensões.

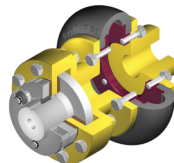

### LIMITADOR DE TORQUE

Para as aplicações onde deseja-se evitar sobrecarga na transmissão, utiliza-se acoplamento com limitador de torque.

\*No pedido informar rotação de trabalho.

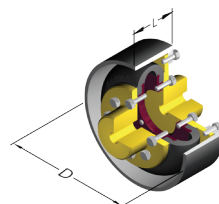

### TAMBOR DE FREIO

Informar no pedido as medidas de largura (L) e diâmetro (D) tambor de freio.

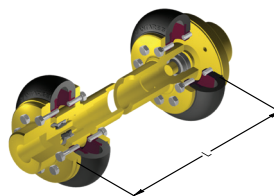

### EIXO FLUTUANTE (EF)

Todas as versões do acoplamento podem ser fornecidas com eixo flutuante.

\*No pedido indicar a distância entre pontas de eixo (L).

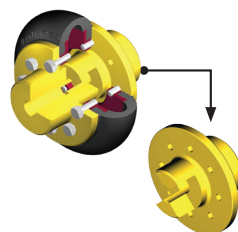

### COM BLOQUEIO DE SEGURANÇA (BS)

Aplicado onde a transmissão deve continuar existindo independentemente de sobrecargas ou da eventual ruptura do centro elástico.

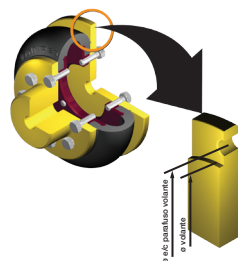

### CUBO FLANGE (CF)

Encaixe interno



## LINHA ANTAC

Acoplamentos com polímeros ainda mais resistentes a ambientes agressivos. Aplicáveis para as linhas AT e AT-Bipartido.

### ANTAC K

Óleos, graxas, derivados direto do petróleo. Trabalha em imersão no óleo.

### ANTAC T

Ácidos (inclusive Ácido Nítrico), temperaturas elevadas (até 120°C), solventes polares (acetona, MEK, acetato de etila), intempéries, soda cáustica e cloro.

## PADRÃO DE ALINHAMENTO

Trata-se de um produto simples e original com o qual verifica-se o alinhamento dos eixos do equipamento, em sentido axial e radial. É extremamente leve e prático. Pode ser usado em Acoplamentos Antares da linha AT e AT-Bipartido.



Padrão AT



Padrão AT - Bipartido



Tabela I

Modelo	Torque nominal - Nm			Rotação máxima		Momento de Inércia (CN) kgm <sup>2</sup>	Momento de Inércia (CI) kgm <sup>2</sup>	Massa com Cubo Normal kg	Massa com Cubo Integral kg	Furo Mínimo "D4" mm	Furo Máximo "D3" (CN) mm **	Furo Máximo "D7" (CI) mm **
	Convencional	Linha "R"	Linha Feather	Normal rpm	CE* rpm							
AT 25	45	56	22	5000	-	0,0072	0,00115	0,926	1,542	9	24	38
AT 35	90	112	45	4000	5000	0,0028	0,00446	2,656	3,936	9	32	45
1.3 AT 50	340	425	170	3600	5000	0,00989	0,02	5,794	9,914	20	48	60
1.5 AT 70	940	1175	469	3600	4000	0,04	0,0768	14,866	22,626	25	70	90
1.7 AT 90	1700	2125	849	3600	-	0,15	0,23	28,61	41,01	30	85	105
AT 105	2500	3125	1250	3600	-	0,26	0,41	42,95	61,07	35	110	125
AT 140/100	6800	8500	3399	1800	3600	0,64	1,15	63,46	106,2	40	110	-
AT 140/140	6800	8500	3399	1800	3600	0,82	1,37	92,3	131,1	40	150	170
AT 200/90	20150	25180	10079	1200	1800	3,38	5,91	127,18	235,9	70	110	-
AT 200/140	20150	25180	10079	1200	1800	3,46	7,04	153,74	284,9	80	150	-
AT 200/200	20150	25180	10079	1200	1800	4,7	8,87	247,28	388,64	130	210	260
AT 300/150	68900	84400	34526	720	1200	10,88	20,32	295	558,82	100	160	-
AT 300/200	68900	84400	34526	720	1200	12,15	11,925	384,68	668,82	100	220	-
AT 300/250	68900	84400	34526	720	1200	15,68	30,44	567,92	874,82	140	265	-
AT 300/300	68900	84400	34526	720	1200	18,68	30,44	652,8	874,82	140	310	350

\* Alguns modelos têm sua capacidade de rotação ampliada com cubos engastados (CE).  
\*\* Furação máxima para chaveta norma DIN 6885/1. Para outras normas, favor consultar.

Obs.: Consultar a fábrica em caso de necessidade de alteração nas medidas. Cada modelo pode ser fabricado na configuração CONVENCIONAL, R ou FEATHER. Não há alteração dimensional, apenas na capacidade de torque.  
Ex: AT25: 45 Nm • AT25R: 56 Nm • AT25FEATHER: 22Nm

Os itens 1.8,1.9,1.10,1.11 e 1.12 fazem parte de peças ref aos acoplamentos

CUBOS NORMAIS

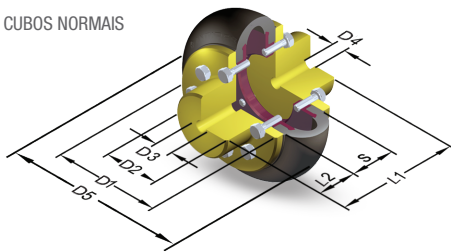

UM CUBO INTEGRAL (CI)

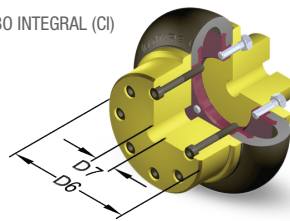

Os itens 1.4 e 1.6 são CI

CUBOS INTEGRAIS (CI/CI)

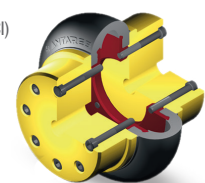

Exemplo de configurações:

AT 50 - para eixos de diâmetro máximo de 48mm

AT 50 CI - para um eixo de diâmetro superior a 48mm e um eixo de diâmetro máximo de 48mm

AT 50 CI/CI - para eixos de diâmetro superior a 48mm

Tabela II

Modelo e Dimensões em "mm"	D1	D2	S	GAP Máximo*	L1	L2	L3	D5	D6	Tolerância de Alinhamento - mm		Torque de Ajuste dos Parafusos - Kgm		Qtde parafusos/cubo
										Axial	Radial	Instalação	Após 24h	
AT 25	74	36	30	55	80	25	62	95	66	-0,5	0,25	0,5	0,5	6
AT 35	96	49	40	75	110	35	85	125	86	-0,75	0,4	0,75	1	8
AT 50	127	70	50	100	150	50	111,5	165	120	-1	0,5	1	2	10
AT 70	169	99	65	135	205	70	149,5	220	150	-1,5	0,8	2	2,5	12
AT 90	218	116	90	170	250	80	188	300	180	-2	1	5	6	10
AT 105	235	144	90	190	290	100	consultar	335	202	-2	1	5	6	12
AT 140/100	288,5	150	120	220	320	100	242,5	405	-	-3	2	6	7	10
AT 140/140	288,5	195	120	250	380	130	consultar	405	265	-3	2	6	7	10
AT 200/90	436	150	185	285	385	100	313	550	-	-4	3	10	15	12
AT 200/140	436	195	185	315	445	130	consultar	550	-	-4	3	10	15	12
AT 200/200	436	276	185	365	545	180	consultar	550	396	-4	3	10	15	12
AT 300/150	535	225	235	395	553	159	435	730	-	-4	3	15	22	30
AT 300/200	535	290	235	435	635	200	475	730	-	-4	3	15	22	30
AT 300/250	535	350	235	510	785	275	consultar	730	-	-4	3	15	22	30
AT 300/300	535	390	235	510	785	275	consultar	730	490	-4	3	15	22	30

\* Se a distância entre as pontas de eixo for superior a esta medida, deve-se utilizar espaçador.

- Todas as dimensões estão em milímetros, salvo indicação em contrário;
- Tendo em vista nosso esforço constante para melhorar a qualidade de nossos produtos, reservamo-nos o direito de alterar ou modificar as especificações sem aviso prévio;
- Este documento é propriedade intelectual da Antares e está amparado por direitos autorais.

# Linha AT BIPARTIDO

I Acoplamentos flexíveis I

Acoplamentos flexíveis que permitem a substituição do centro elástico com facilidade, sem a necessidade de afastar os equipamentos, inclusive quando as pontas dos eixos estão muito próximas.

## PROJETO EXCLUSIVO

Possui um exclusivo sistema de instalação no qual o aperto dos parafusos garante a fixação do centro elástico. Isto proporciona maior vida útil, segurança e capacidade de torque.

## TODOS OS BENEFÍCIOS DA LINHA FLEXÍVEL E MAIS:

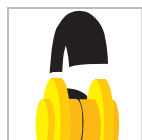

### Praticidade

Possui maior flexibilidade torcional e maior tolerância a desalinhamentos. Independente da distância entre pontas de eixo, não é necessário mover os equipamentos para substituição do centro elástico.

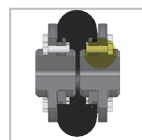

### Segurança

Os parafusos são fixados em sentido axial, não estando sujeitos, portanto, a desprendimento por ação da força centrífuga.

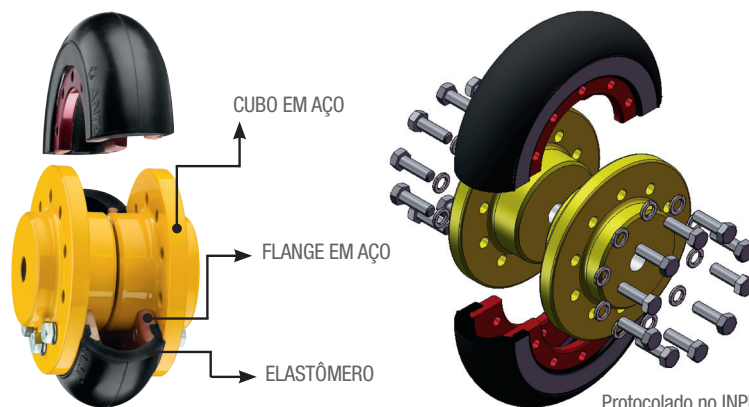

Protocolado no INPI

Tabela II - A - Dados técnicos linha AT - Bipartido

MODELO	Torque Nominal Nm	Rotação Máxima rpm	Momento de Inércia kgm <sup>2</sup>	Massa kg	Furo Mínimo D4 (mm)	Furo Máximo D3(CE II) (mm)*	Furo Máximo "D7" (CI CEII) mm *
AT 25BP	39	4000	0,000966	1,03	9	24	26
AT 35BP	78	3800	0,003856	2,75	9	32	38
AT 50BP	297	3600	0,01364	5,75	20	48	57
AT 70BP	822	3600	0,0596	15,15	25	70	87
AT 90BP	1487	2000	0,222	29,25	30	85	98
AT 105BP	2187	2000	0,317	42,20	35	110	116
AT140BP	5950	1890	0,966	74,3	40	145	158
AT200/90BP	17125	1200	7,48	162,9	70	110	-
AT200/140BP	17125	1200	8,44	175,4	80	150	240
AT300/150BP	58500	700	9,46	284,8	100	160	310
AT300/200BP	58500	700	9,56	328,3	100	220	310

\* Furação máxima para chaveta norma DIN 6885/1. Para outras normas, favor consultar.

Obs.: Como o centro é seccionado em duas metades, sua capacidade de torque não é a mesma do tradicional. Por isso, não substitua um acoplamento normal por um BP sem fazer a avaliação do torque nominal e da velocidade máxima.

## DIMENSÕES LINHA AT - BIPARTIDO

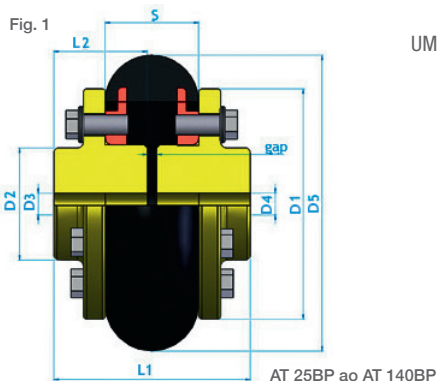

UM CUBO INTEGRAL (CI CE II)

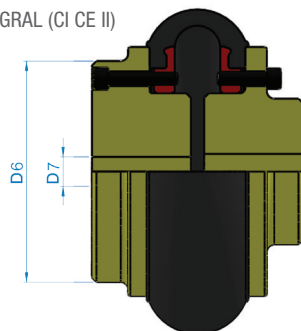

CUBOS INTEGRAIS (CI/CI CE II)

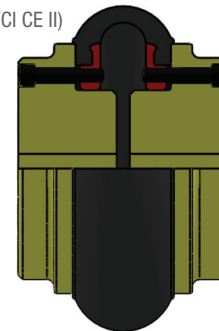

CUBOS CE II

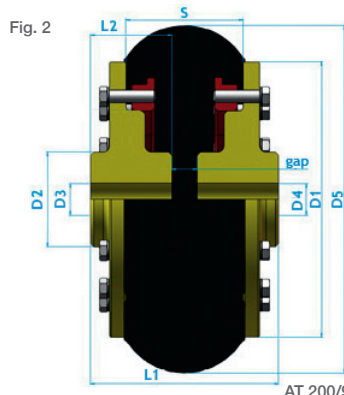

### EXEMPLO DE CONFIGURAÇÕES:

- AT50 BP: para eixos de diâmetro máximo de 48mm.
- AT50 BP CI CE II: para um eixo de diâmetro máximo de 48mm e um eixo de diâmetro máximo de 57mm.
- AT50 BP CI/CI CEII: para 2 eixos de diâmetro máximo de 57mm.

Tabela II - B - Dados técnicos linha AT - Bipartido

MODELO e Dimensões em "mm"	D1	D2	S	L1	L2	D5	D6	Gap Padrão (distância padrão entre pontas de eixos)*	Gap Máximo	Tolerância de Alinhamento - mm		Torque de Ajuste dos Parafusos - Kgm	
										Axial	Radial	Instalação	Após 24h
AT 25BP	74	36	30	63	30	95	66	3	33	-0,5	0,35	0,5	0,5
AT 35BP	96	49	40	80	38,5	125	86	3	41,5	-0,75	0,5	0,75	1
AT 50BP	127	70	50	103	50	165	120	3	53		0,65	1	2
AT 70BP	169	99	65	143	70	220	150	3	73	-1,5	1	2	2,5
AT 90BP	218	116	90	165	80	300	180	5	85	-2	1,2	5	6
AT 105BP	235	144	90	205	100	335	200	5	105	-2	1,2	5	6
AT140BP	288,5	195	120	265	130	405	265	5	135	-3	2,4	6	7
AT200/90BP	436	150	185	297	128,5	550	-	40	168	-4	3,5	10	15
AT200/140BP	436	198	185	317	130	550	396	57	185	-4	3,5	10	15
AT300/150BP	535	225	235	411	175	730	490	61	235	-4	3,5	15	22
AT300/200BP	535	290	235	411	175	730	490	61	235	-4	3,5	15	22

\* Os cubos podem ser montados de modo reverso, alterando estas medidas (se necessário, solicite layout de montagem com um ou dois cubos reversos).

Obs.: Consultar a fábrica em caso de necessidade de alteração nas medidas.

- Todas as dimensões estão em milímetros, salvo indicação em contrário;
- Tendo em vista nosso esforço constante para melhorar a qualidade de nossos produtos, reservamo-nos o direito de alterar ou modificar as especificações sem aviso prévio;
- Este documento é propriedade intelectual da Antares e está amparado por direitos autorais.

Versões especiais ver página 6.



## FLEXIBILIDADE COM ALTÍSSIMO TORQUE

### Exemplos de Aplicações:

- Saída de Redutores
- Transportadores
- Bomba de Processo
- Digestores
- Flotadores
- Bomba de Lodo



Tabela I

MODELO	Torque Nm	Rotação rpm	Massa com Cubo Septem kg	Massa Cubo Septem Integral kg	Furo Mínimo	Furo Máximo	Tolerância de Alinhamento - mm		Torque de Ajuste dos Parafusos - Kgm	
					D4 (mm)	D3 (mm)*	Axial	Radial	Instalação	Após 24h
AT 50	680	1800	7,3	11,24	20	46	-1	0,5	2	2
AT 70	1880	1800	16,48	23,55	25	65	-1,5	0,8	2,5	2,5
AT 90	3400	1200	32,88	43,36	30	85	-2	1	6	6
AT 105	6250	1200	48,08	64,85	35	100	-2	1	6	6
AT 140/100	13600	1200	68,36	109,42	40	100	-3	2	7	7
AT 140/140	13600	1200	95,66	135,52	40	140	-3	2	7	7
AT 200/90	40300	900	141,28	241,2	70	100	-4	3	15	15
AT 200/140	40300	900	167,86	292,04	80	140	-4	3	15	15
AT 200/200	40300	900	261,38	398,74	130	200	-4	3	15	15
AT 300/150	124020	600	331,89	581	100	150	-4	3	22	22
AT 300/200	124020	600	418,51	696,40	100	200	-4	3	22	22
AT 300/250	124020	600	599,45	912,6	140	250	-4	3	22	22
AT 300/300	124020	600	685,75	912,6	140	300	-4	3	22	22

\*Furação máxima para chaveta norma DIN 6885/1. Para outras normas favor consultar.  
Obs.: Para torque e rotação máxima, consulte a fábrica.

Tabela II

Modelo e dimensões mm	D1	D2	S	L1	L2	D5	D6
AT 50	138	70	50	150	50	165	120
AT 70	190	99	65	205	70	220	150
AT 90	250	116	90	250	80	300	180
AT 105	270	142	90	290	100	335	202
AT 140/100	312	150	120	320	100	405	265
AT 140/140		195		380	130		
AT 200/90	475	150	185	385	100	550	396
AT 200/140		195		445	130		
AT 200/200	600	276	235	545	180	730	490
AT 300/150		225		555	160		
AT 300/200		290		635	200		
AT 300/250		350		785	275		
AT 300/300		390					

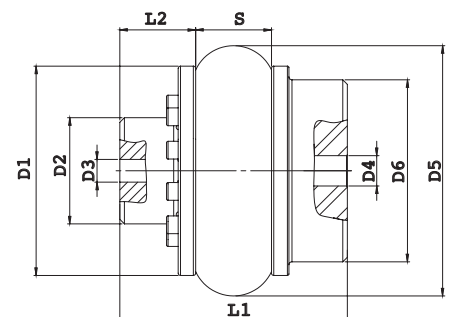

- Todas as dimensões estão em milímetros, salvo indicação em contrário;
- Tendo em vista nosso esforço constante para melhorar a qualidade de nossos produtos, reservamo-nos o direito de alterar ou modificar as especificações sem aviso prévio;
- Este documento é propriedade intelectual da Antares e está amparado por direitos autorais.

# Linha RSK

| Acoplamentos de lâminas |

Os acoplamentos Antares RSK são totalmente metálicos. Compostos por dois cubos, um espaçador central, dois conjuntos de lâminas de aço inoxidável aparafusados com parafusos de alta resistência. A substituição das lâminas é fácil, simples, e pode ser feita sem afastar os equipamentos.

## CARACTERÍSTICAS

- Alta relação torque/tamanho.
- Sem peças que desgastam; não necessita de lubrificação.
- Fácil instalação com espaçador tipo "Drop Out".
- Acomoda desalinhamentos angulares, paralelos e axiais.
- Trabalha em altas temperaturas.
- Possui lâminas de inox substituíveis.
- Permite a inspeção visual sem necessidade de desmontar o equipamento.
- Balanceado inerentemente.
- Alta rigidez torcional com baixa rigidez axial.
- Itens opcionais incluem tamanho do espaçador, cubos modificados e materiais especiais.
- Sem folgas torcionais, mantendo sincronismo entre equipamentos acoplados.
- Alta capacidade de rotação.
- Balanceamento dinâmico de acordo com especificações do cliente.
- Construído com usinagem para padrões de alta precisão.
- Especialmente adequados para Indústrias Petroquímicas e de Fertilizantes.
- Atendem padrão API 610.
- Atendem padrão API 671 integralmente sob pedido.
- Acoplamento com características anti-fly.

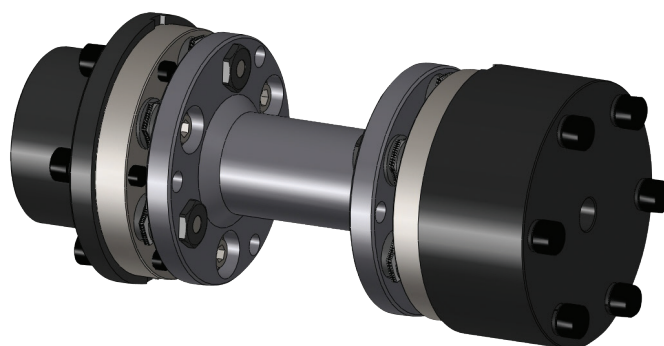

As forças de recuperação angulares e axiais na tabela abaixo são informadas em deflexões máximas. O gráfico pode ser usado para determinar as forças em toda a gama de deflexão total. As características não lineares podem diminuir o desempenho (ou mudar a frequência) do sistema para evitar vibração axial de alta amplitude.

## FORÇA vs DEFLEXÃO

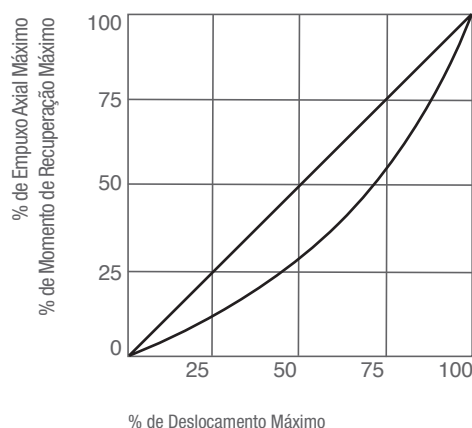

## RECOMENDAÇÕES PARA BALANCEAMENTO

O balanceamento da linha Antares RSK atende à Norma AGMA 9000-C90, classe 9. O gráfico ao lado relaciona as dimensões RSK às velocidades de operação com base nesta característica de classe 9 – AGMA, a fim de fornecer um guia geral para determinar se uma melhora no balanceamento dinâmico é necessária.

Quando uma melhora no balanceamento se faz necessária, a Antares realiza dinamicamente o balanceamento da unidade de transmissão. Os cubos também podem ser dinamicamente balanceados e isto será geralmente feito após a usinagem do furo, mas antes de se executar os rasgos de chavetas.

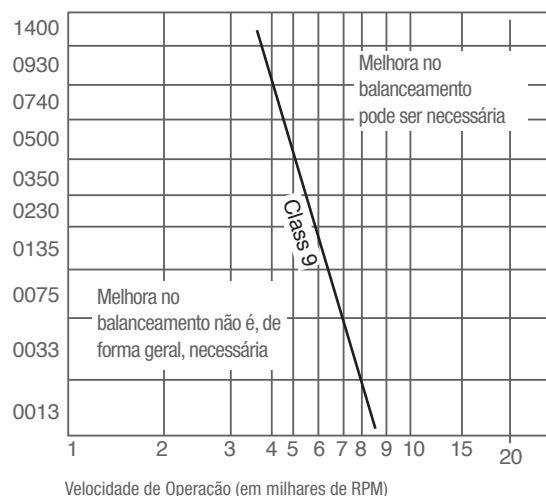



A instalação e o alinhamento corretos dos acoplamentos são essenciais para o bom desempenho das máquinas.

Tabela I

MODELO	Desalinhamento Axial Máximo*		Desalinhamento Paralelo Máximo**	
	+/- mm	Empuxo Equivalente kN	mm	Momento Recuperador Nm
RSK 13	1.00	210	0.30	4.1
RSK 33	1.25	280	0.36	6.1
RSK 75	1.50	360	0.45	8.8
RSK 135	2.00	560	0.55	11.8
RSK 230	2.50	740	0.60	14.7
RSK 350	2.75	480	0.64	34.3
RSK 500	3.25	1080	0.65	40.7
RSK 740	3.75	1270	0.68	47.6
RSK 930	4.25	1470	0.72	53.9
RSK 1400	5.00	2700	0.83	61.3

Obs: \* Atende às normas NEMA de especificações que permitem folga axial, sem modificação.  
\*\* Valores baseados em deflexão angular de 1/20 por extremidade e DBSE mínimo.  
Uma maior acomodação de desalinhamento é possível aumentando-se a dimensão S.

## FATOR DE SERVIÇO

Fatores de serviço sugeridos para motor elétrico, turbina a vapor e impulsores de gás.

Trabalho		Fator de Serviço
Torque constante	Bomba centrífuga. Compressor centrífugo. Compressor axial. Soprador centrífugo.	1.0*
Flutuação leve do torque	Compressor de parafuso. Engrenagem, lóbulos e bombas de palheta. Ventilador de tiragem forçada. Soprador de lóbulos.	1.5
Flutuação substancial de torque	Bombas de movimento alternativo. Misturadores para serviços pesados. Ventilador de tiragem induzida.	2.0

\*Use um fator mínimo de 1,25 em acionamentos entre motor elétrico e redutor de velocidade.



Tabela II

MODELO	Potência kw a 1000 rpm	Torque nominal Nm	Torque máximo Nm	RPM máximo	Massa unid. de transmissão		Massas cubos (furo mínimo) - Kg	
					Mínimo DBSE - Kg	Metro extra Kg	Cubo I	Cubo II
RSK 13	13	124	310	25500	1,5	3,1	1	1,9
RSK 33	33	315	787	20000	3	5	1,4	3,1
RSK 75	75	716	1790	16500	5,6	6,5	3,6	5,8
RSK 135	135	1289	3220	14400	9,3	10,5	5,9	8,7
RSK 230	230	2196	5490	12000	14	13	9	14
RSK 350	350	3342	8360	10500	18,7	22	16,4	-
RSK 500	500	4775	11940	9500	25,6	22	21	-
RSK 740	740	7066	17670	8000	34,2	27,5	30	-
RSK 930	930	8881	22200	7000	44	40	38	-
RSK 1400	1400	13369	33400	6000	54	40	52,1	-

Obs: Massa de um acoplamento completo: massa de dois cubos + massa de uma unidade de transmissão.

Tabela III

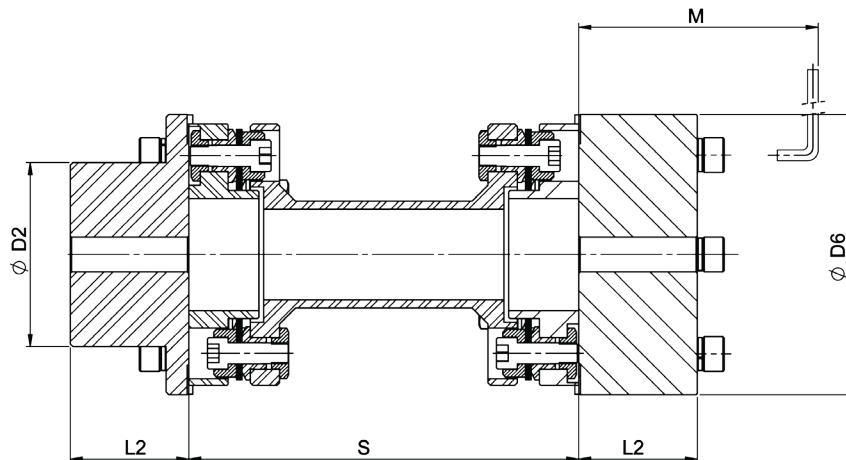
MODELO	Furação Máxima		DBSE 'S Min'	DBSE 'S Padrão'	L2	øD6	øD2	MS
	Tipo I	Tipo II						
RSK 13	36	51	75	100	40	86	54	90
RSK 33	46	70	90	140	45	105	69	105
RSK 75	65	90	107	180	55	130	90	120
RSK 135	80	102	127	140	62	152	112	127
RSK 230	90	121	133	180	70	179	131	135
RSK 350	115	-	139	250	90	197	163	-
RSK 500	127	-	141	180	95	222	181	-
RSK 740	140	-	143	250	107	247	206	-
RSK 930	155	-	155	180	115	272	223	-
RSK 1400	172	-	175	250	130	297	248	-

- Todas as dimensões estão em milímetros, salvo indicação em contrário;
- Tendo em vista nosso esforço constante para melhorar a qualidade de nossos produtos, reservamo-nos o direito de alterar ou modificar as especificações sem aviso prévio;
- Este documento é propriedade intelectual da Antares e está amparado por direitos autorais.

# Linha H/HR

I Acoplamentos elásticos de alto torque I

## CARACTERÍSTICAS

CUBOS E GARRAS EM FERRO NODULAR

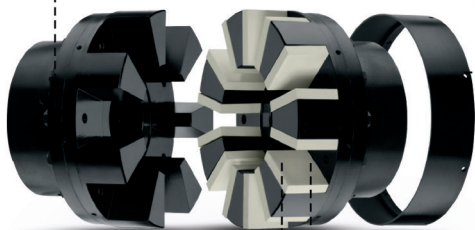

TAMPA METÁLICA EM AÇO  
GARANTE A SEGURANÇA NA  
TRANSMISSÃO



ELASTÔMEROS PLANOS PROPORCIONAM  
GRANDE SUPERFÍCIE DE CONTATO COM LAS GARRAS, LO  
RESULTA EN MAJOR VIDA ÚTIL.

ELASTÔMEROS FABRICADOS EN  
HYTREL MATERIAL CON ALTISSIMA  
CAPACIDAD DE TORQUE Y DURABILIDAD



### MANUTENÇÃO SIMPLES

Independente da distância entre pontas de eixos, não é necessário mover os equipamentos para substituição dos elementos elásticos. Quando opera em apenas um sentido de rotação, somente metade dos elastômeros necessitam substituição periódica. Dispensa lubrificação.

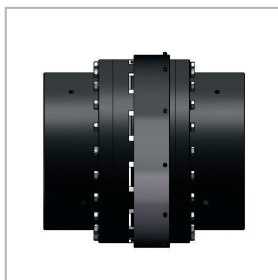

### INSPEÇÃO VISUAL

Não é necessário o afastamento das máquinas, nem da tampa metálica, para verificação do estado do elemento elástico.

## COMPONENTES

### FORMA H

2 cubos, tampa metálica e conjuntos de elastômeros.  
Modelos disponíveis: H307, H357 e H367.

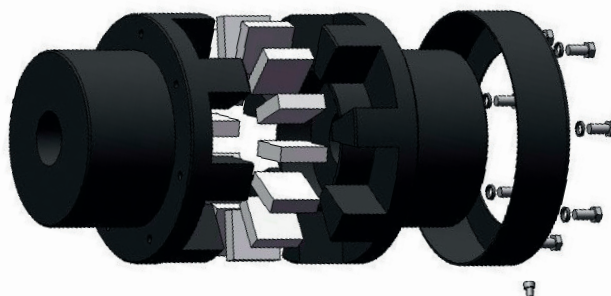

### FORMA HR

2 cubos, 2 porta-elementos, tampa metálica e conjunto de elastômeros.  
Permite deslocamento radial das máquinas.  
Disponível para todos os modelos.

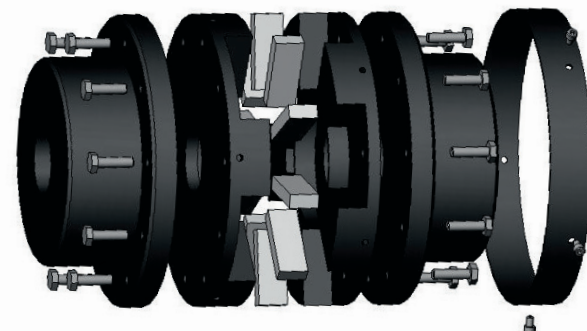



Acoplamentos elásticos com alta capacidade de torque.

Tabela I

	Modelo	Torque Máximo-Nm		Rotação máxima-rpm	Furação Mínima-mm	Furação Máxima-mm*	Massa - Kg	Momento de Inércia - Kg <sup>m</sup>	Tolerância de Alinhamento		
		PU	Hytrel						Angular	Radial-mm	Axial
1.1	<b>H307</b>	<b>12033</b>	<b>26350</b>	<b>2188</b>	<b>60</b>	<b>125</b>	<b>58</b>	<b>0,4</b>	<b>1°</b>	<b>0,4</b>	<b>+/-1,5</b>
	H357	16044	39424	1990	60	135	73	0,78	1°	0,4	+/-1,5
1.2	<b>H367</b>	<b>22347</b>	<b>49515</b>	<b>1831</b>	<b>70</b>	<b>140</b>	<b>105</b>	<b>1,15</b>	<b>1°</b>	<b>0,4</b>	<b>+/-1,5</b>
	HR307	12033	26350	2188	60	110	59	0,5	1°	0,4	+/-1,5
	HR357	16044	39424	1990	60	118	76	0,8	1°	0,4	+/-1,5
	HR367	22347	49515	1831	70	138	109	1,26	1°	0,4	+/-1,5
	HR407	31945	71140	1643	85	163	120	1,78	1°	0,4	+/-1,5
	HR457	43262	95975	1433	85	193	174	2,71	1°	0,4	+/-1,5
	HR509	51284	114110	1391	90	200	185	3,08	1°	0,4	+/-1,5
	HR609	75493	167590	1243	100	236	252	5,48	1°	0,4	+/-1,5
	HR709	105719	234910	1094	100	280	374	10,57	1°	0,4	+/-1,5
	HR809	-	292210	955	120	310	574	20,57	1°	0,4	+/-1,5
	HR901	-	338050	859	170	355	850	37,74	1°	0,4	+/-1,5
	HR1013	-	506000	830	195	360	1552	40,79	1°	0,5	+3
	HR1015	-	700000	735	215	420	2349	55,12	1°	0,5	+3
	HR1115	-	850000	700	240	500	3310	65,9	1°	0,5	+3
	HR1117	-	1304000	570	290	600	5080	79,8	1°	0,5	+3

\* Furação máxima para chaveta norma DIN6885/1 (Para outras normas favor consultar).



Tabela II

Modelo	L1	øD5	øD2	L2	S	G	Distância Entre Pontas de Eixos-mm		Número de Elastômeros	Número de Parafusos	
							Padrão	Máximo*		Tampa	Porta-Elastômeros
H307	295	262	180	121	53	3	53	170	14	7	-
H357	314	288	197	127	60	3	60	180	14	7	-
H367	353	313	222	143	67	3	67	200	14	7	-
HR307	270	266	170	85	100	3	100	185	14	7	14
HR357	300	292	180	95	110	3	110	205	14	7	14
HR367	327	317	210	105	117	3	117	330	14	7	14
HR407	366	349	248	120	126	3	126	240	14	7	14
HR457	394	400	294	130	134	3	134	255	14	7	14
HR509	413	412	305	140	133	6	133	265	18	9	18
HR609	482	461	360	170	142	6	142	300	18	9	18
HR709	552	524	425	195	162	6	162	350	18	9	18
HR809	616	600	470	210	196	6	192	395	18	9	18
HR901	696	667	545	240	216	6	216	450	22	11	22
HR1013	898	805	540	340	218	6	218	518	26	13	26
HR1015	915	910	630	340	235	6	235	550	30	15	30
HR1115	995	960	750	375	245	6	245	590	30	15	30
HR1117	1076	1170	900	400	276	6	276	620	34	17	34

\*Se a distância for superior a esta medida, deve-se utilizar um espaçador.

- Todas as dimensões estão em milímetros, salvo indicação em contrário;
- Tendo em vista nosso esforço constante para melhorar a qualidade de nossos produtos, reservamo-nos o direito de alterar ou modificar as especificações sem aviso prévio;
- Este documento é propriedade intelectual da Antares e está amparado por direitos autorais.

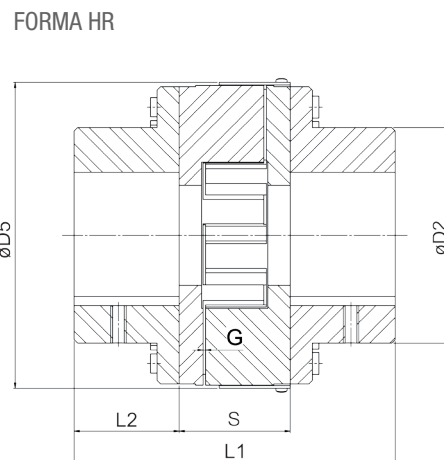
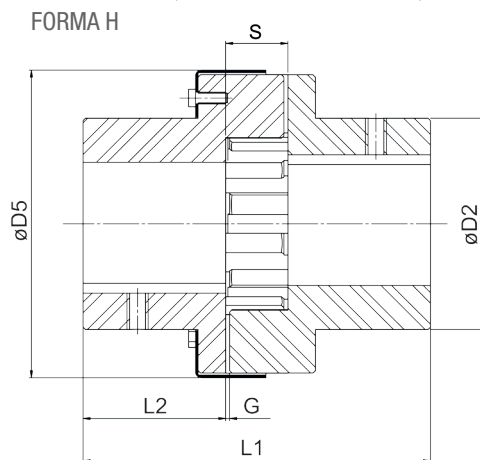

## FÁCIL INSTALAÇÃO



**1º PASSO:**  
Instalar os dois cubos metálicos sobre os eixos, realizando então o alinhamento.

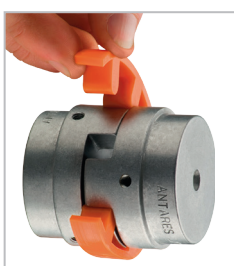

**2º PASSO:**  
Instalar o elemento elástico, único (tamanhos 95 ao 225) ou insertos elásticos (226 ao 350).



**3º PASSO:**  
Sobrepôr a tampa metálica, apertando em seguida apenas 3 ou 5 parafusos em sentido radial (SW 095 ao SW 226) ou em sentido axial (SW 276 ao SW 350).

## BENEFÍCIOS LINHA SW

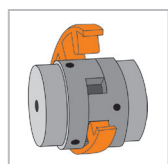

### MANUTENÇÃO SIMPLES

Independente da distância entre pontas de eixos, não é necessário mover os equipamentos para substituição do elemento elástico. Possui apenas 3 ou 5 parafusos para fixação da tampa metálica, em todos os modelos.

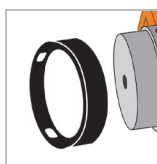

### SEGURANÇA TOTAL

A tampa metálica é uma peça monobloco fabricada em aço. Para obtenção de maior durabilidade, a tampa de aço possui proteção anticorrosiva.

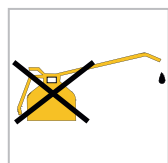

### DISPENSA LUBRIFICAÇÃO

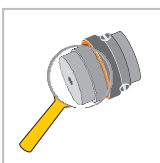

### INSPEÇÃO VISUAL

Não é necessário o afastamento das máquinas para verificação do estado do elemento elástico.

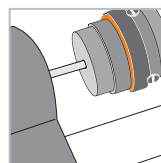

### APLICAÇÃO

Atende faixas de torque entre 37 e 12.350 Nm e eixos de até 120 mm. Opera em temperaturas de até 95°C (convencional) e 121°C (linha uk). Absorve desalinhamentos e vibrações.

## CONFIGURAÇÕES

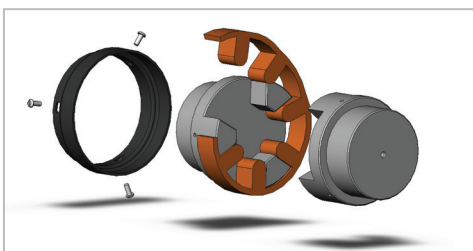

SW95 ao SW225 PU

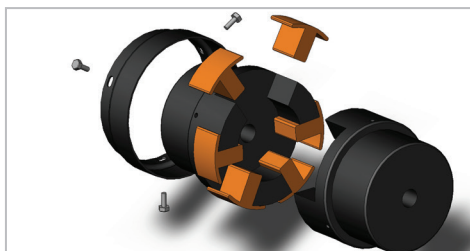

SW226 ao SW350 PU

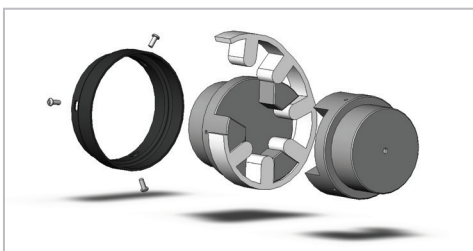

SW95UK ao SW225UK

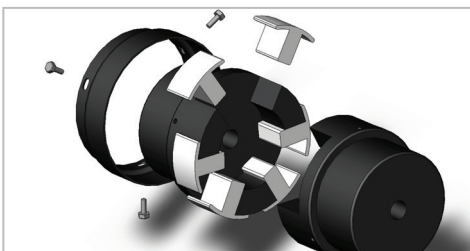

SW226UK ao SW350UK



Tabela I

Modelo	PU Recomendado para rotações superiores a 500rpm Torque Nominal- Nm	Hytrel Recomendado para rotações inferiores a 500 rpm Torque Nominal- Nm	Rotação Máxima - rpm	øD2	øD5	L1	G	C	L2	øD1	Furação Mínima-mm	Furação Máxima mm***	Distância Entre Pontas de Eixos*-mm	
													Padrão	Máximo**
SW 95	37	56	8819	49	65	63	2	13	25	54	5	28	13	35
SW 100	81	124	7349	57	78	88	2	22	35	65	10	38	18	50
SW 110	154	237	5971	76	96	108	3	30	43	85	15	42	22	62
SW 150	244	375	5164	80	111	115	3	30	45	96	15	48	25	68
SW 190	328	505	4765	102	129	133	3	38	54	115	15	60	35	80
SW 225	458	705	4444	111	142	153	3	48	64	127	15	65	41	95
SW 226	565	870	4037	119	153	178	3	54	70	137	25	70	38	105
SW 276	918	1413	3880	127	173	200	3	63	80	157	25	75	40	115
SW 280	1349	2075	3690	140	208	200	3	63	80	192	30	85	40	115
SW 295	2207	3395	2266	162	253	238	3	75	95	237	30	100	48	140
SW 2955	3678	5664	2266	180	253	264	3	88	108	237	30	110	44	150
SW 300	5257	8090	2108	180	272	283	3	92	115	254	30	110	53	160
SW 350	7501	12350	1775	200	323	309	3	103	128	305	30	120	59	180

\* Não há limitação de distância mínima entre pontas de eixos.

\*\*Se a distância for superior a esta medida, deve-se utilizar um espaçador.

\*\*\* Furação máxima para chaveta norma DIN 6885/1. Para outras normas, favor consultar.



Tabela II

Modelo	Massa - Kg	Momento de Inércia Kg <sup>m</sup>	Quantidade de Parafusos	Sentido de Fixação dos Parafusos	Material dos Parafusos	Quantidade de Elastômeros
SW 95	0,8	3,7x10 <sup>-5</sup>	3	radial	inox	1
SW 100	1,58	8,75x10 <sup>-4</sup>	3	radial	inox	1
SW 110	3,31	3,02x10 <sup>-3</sup>	3	radial	inox	1
SW 150	4,05	4,62x10 <sup>-3</sup>	3	radial	inox	1
SW 190	7,7	0,051	3	radial	inox	1
SW 225	10,7	0,076	3	radial	inox	1
SW 226	15	0,12	3	radial	aço carbono	6
SW 276	21	0,2	3	axial	aço carbono	6
SW 280	29	0,408	3	axial	aço carbono	6
SW 295	48	1,084	3	axial	aço carbono	6
SW 2955	59	1,28	5	axial	aço carbono	10
SW 300	86	1,64	5	axial	aço carbono	10
SW 350	132	3,28	5	axial	aço carbono	10

Tabela III

MODELO	Tolerância de Alinhamento				
	Angular		Radial-mm		Axial-mm
	Convencional	Linha UK	Convencional	Linha UK	
SW 95	1°	0,5°	0,4	0,3	1
SW 100	1°	0,5°	0,4	0,3	1
SW 110	1°	0,5°	0,4	0,3	1,5
SW 150	1°	0,5°	0,4	0,3	1,5
SW 190	1°	0,5°	0,4	0,3	1,5
SW 225	1°	0,5°	0,4	0,3	1,5
SW 226	1°	0,5°	0,4	0,4	1,5
SW 276	1°	0,5°	0,4	0,4	1,5
SW 280	1°	0,5°	0,4	0,4	1,5
SW 295	1°	0,5°	0,4	0,4	1,5
SW 2955	1°	0,5°	0,4	0,4	1,5
SW 300	1°	0,5°	0,4	0,4	1,5
SW 350	1°	0,5°	0,4	0,4	1,5

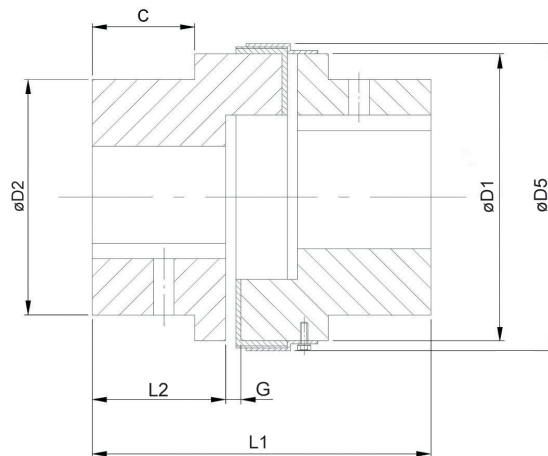
• Todas as dimensões estão em milímetros, salvo indicação em contrário;

• Tendo em vista nosso esforço constante para melhorar a qualidade de nossos produtos, reservamo-nos o direito de alterar ou modificar as especificações sem aviso prévio;

• Este documento é propriedade intelectual da Antares e está amparado por direitos autorais.

# Linha AGD

| Acoplamentos de engrenagens |

## ACOPLAMENTOS DE DUPLO ENGRENAMENTO



### MARCA PREFERIDA

O acoplamento de engrenagens Antares é TOP FIVE, segundo pesquisa da Revista NEI.

## BENEFÍCIOS LINHA AGD

### TECNOLOGIA

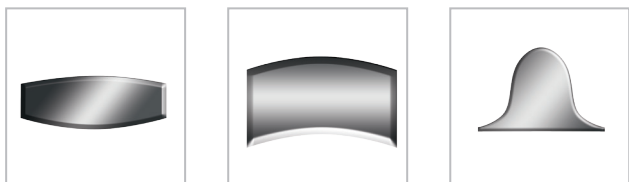

### CONFIGURAÇÕES

Fabricados com dentes triplamente abaulados. Esta tecnologia resulta em vida útil superior, já que, durante a transmissão, a tensão é deslocada para o centro dos dentes.

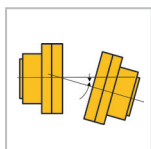

Acomodam desalinhamentos radiais e angulares, protegendo os equipamentos.

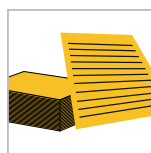

Fabricados de acordo com a norma AGMA 9008 - B00 (revisão da 516.01 - metric dimensions for gear couplings flanges). Possuem intercambiabilidade com acoplamentos que seguem este padrão.



Pode ser fornecido com Pino de Cisalhamento.



2 anos de garantia total. Os acoplamentos Antares possuem alto padrão de qualidade. A Antares oferece dois anos de garantia total, a partir da data de instalação.

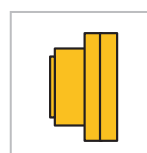

Podem ser fabricados com duplo engrenamento (AGD), simples engrenamento (AGS) ou dois cubos rígidos (RG). Consulte outras versões especiais.

### LUBRIFICAÇÃO

Uma lubrificação adequada é essencial para maximizar a vida útil de sua transmissão. Recomenda-se que o intervalo entre lubrificações não exceda o período de 6 meses. Utilizar graxa para lubrificação, inserindo-a no orifício de uma das tampas dentadas, até que o excesso transborde no outro orifício. Após, inserir bujões das tampas dentadas. Utilizar graxa classe NLGI 0 para os intervalos de rotação da tabela (rpm). Para rotações superiores às indicadas, utilizar graxa classe NLGI 1.

MODELO	Intervalo - RPM
AGD10	0 - 1030
AGD15	0 - 700
AGD20	0 - 550
AGD25	0 - 450
AGD30	0 - 400
AGD35	0 - 350
AGD40	0 - 280
AGD45	0 - 250
AGD50	0 - 220
AGD55	0 - 200
AGD60	0 - 180
AGD70	0 - 150



Tabela I

MODELO	Tolerância de Alinhamento Radial - mm Durante Operação	Tolerância de Alinhamento Radial - mm para Instalação	Tolerância de Alinhamento Angular* para Instalação	Tolerância de Alinhamento Angular* Durante Operação	Torque de Aperto dos Parafusos - Nm	Número de Parafusos	Massa kg	Quantidade de Graxa - Kg
AGD10	0,6	0,15	0,5°	2°	28	6	4,4	0,03
AGD15	0,8	0,2	0,5°	2°	28	8	9	0,06
AGD20	1	0,25	0,5°	2°	97	6	15	0,17
AGD25	1,2	0,3	0,5°	2°	132	6	27	0,23
AGD30	1,4	0,35	0,5°	2°	132	8	40	0,34
AGD35	1,7	0,425	0,5°	2°	244	8	65	0,45
AGD40	2	0,5	0,5°	2°	244	8	96	0,79
AGD45	2,1	0,525	0,5°	2°	244	10	131	1,08
AGD50	2,6	0,625	0,5°	2°	477	8	186	1,89
AGD55	2,9	0,725	0,5°	2°	477	14	247	1,93
AGD60	3,2	0,8	0,5°	2°	477	14	299	3,46
AGD70	3,7	0,925	0,5°	2°	576	16	473	6,33

\* Medir as distâncias entre faces de cubos com intervalos de 90°. A diferença entre a mínima e a máxima medida encontradas não pode ultrapassar os limites de alinhamento angular.

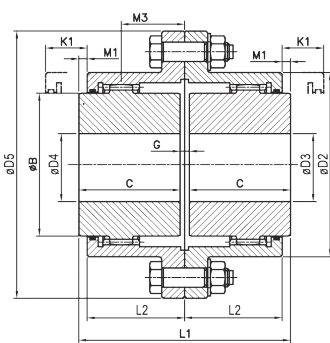

Acoplamento AGD

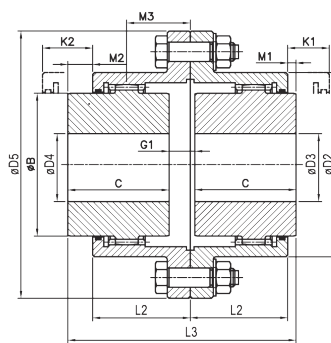

Acoplamento AGD  
com um Cubo Reverso

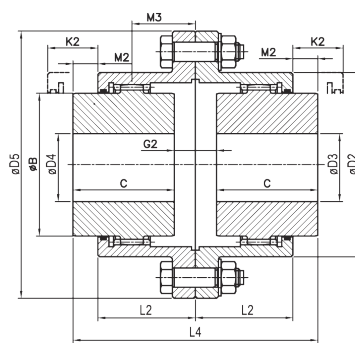

Acoplamento AGD  
com dois Cubos Reversos

Tabela II

MODELO	Torque Nominal Nm	Rotação Máxima rpm	Momento de Inércia kgm <sup>2</sup>	Furo Mínimo (øD4)	Furo Máximo (øD3)	D5	L1	L3	L4	C	øB	øD2	L2	G	G1	G2	M1	M2	M3	K1	K2
AGD10	1300	8000	0,005	14	52	116	89	96,5	104	43	69	84	40	3	10,5	18	4,5	12	27	12	19,5
AGD15	2900	6500	0,019	22	65	152	102	112	122	49,5	86	105	46,5	3	13	23	4,5	14,5	31	13	23
AGD20	5100	5600	0,041	27	80	178	127	146	165	62	105	127	59	3	22	41	4,5	23,5	42	17	36
AGD25	10000	5000	0,105	32	98	213	159	186	213	77	131	155	75	5	32	59	4,5	31,5	54	20	47
AGD30	16000	4400	0,195	42	115	240	187	220	253	91	152	181	89	5	38	71	4,5	37,5	64	23	56
AGD35	22100	3900	0,454	47	135	279	219	248	277	106,5	178	211	105	6	35	64	4,5	33,5	71	32	61
AGD40	32100	3600	0,86	47	160	318	247	285	323	120,5	210	250	118,5	6	44	82	5	43	82	34	72
AGD45	45100	3200	1,39	52	180	346	278	327	376	135	235	274	134	8	57	106	5	54	96	42	91
AGD50	62100	2900	2,53	72	195	389	314	371	428	153	254	306	152	8	65	122	5	62	109	42	99
AGD55	84000	2650	3,83	72	215	425	344	412	480	168	279	334	167	8	76	144	5	73	122	45	113
AGD60	115100	2450	5,21	77	235	457	384	461	538	188	305	366	186	8	85	162	6	83	136	60	137
AGD70	174100	2150	11	92	280	527	452	553	654	221	356	425	219	10	111	212	7	108	165	72	173

\*G: Gap com montagem usual.

\*G1: Gap com um cubo reverso.

\*G2: Gap com ambos cubos reversos.

- Todas as dimensões estão em milímetros, salvo indicação em contrário;
- Tendo em vista nosso esforço constante para melhorar a qualidade de nossos produtos, reservamo-nos o direito de alterar ou modificar as especificações sem aviso prévio;
- Este documento é propriedade intelectual da Antares e está amparado por direitos autorais.

ESPAÇO MÍNIMO PARA ALINHAMENTO



Tabela I

Modelo	Torque Nominal Nm	Rotação Máxima RPM	Furação Mínima mm		Furação Máxima mm		D5	L	C	ØD	ØF	ØF1	J	H	M	G	Cubo Rígido Massa Kg	Cubo Rígido Momento de Inércia Kg <sup>m</sup> <sup>2</sup>
			Cubo Flexível	Cubo Rígido	Cubo Flexível	Cubo Rígido												
AGS 10	1300	8000	14	18	52	60	116	87	43	69	84	84	39	40	51	4	4,5	0,006
AGS 15	2900	6500	22	26	65	80	152	101	50	86	105	107	48	47	61	4	9,5	0,020
AGS 20	5100	5600	27	30	80	90	178	125	62	105	127	130	60	59	76	4	15,5	0,044
AGS 25	10000	5000	32	37	98	110	213	156	77	131	155	157	72	74	92	5	27,5	0,111
AGS 30	16000	4400	42	44	115	130	240	184	91	152	181	182	84	88	106	5	41,5	0,21
AGS 35	22100	3900	47	52	135	150	279	215	107	178	211	212	98	102	130	6	67	0,477
AGS 40	32100	3600	47	52	160	180	318	245	121	210	246	250	111	116	145	8	100	0,92
AGS 45	45100	3200	52	57	180	200	346	274	135	235	274	276	123	131	165	8	135	1,468
AGS 50	62100	2900	72	77	195	220	389	310	153	254	306	309	141	148	183	9	195	2,73
AGS 55	84000	2650	72	77	215	240	425	350	168	279	334	334	158	173	203	9	261	4,2
AGS 60	115100	2450	77	82	235	260	457	384	188	305	366	366	169	185	228	10	316	5,7
AGS 70	174100	2150	92	102	280	300	527	452	221	356	425	425	196	218	266	13	500	12,05

- Todas as dimensões estão em milímetros, salvo indicação em contrário;
- Tendo em vista nosso esforço constante para melhorar a qualidade de nossos produtos, reservamo-nos o direito de alterar ou modificar as especificações sem aviso prévio;
- Este documento é propriedade intelectual da Antares e está amparado por direitos autorais.

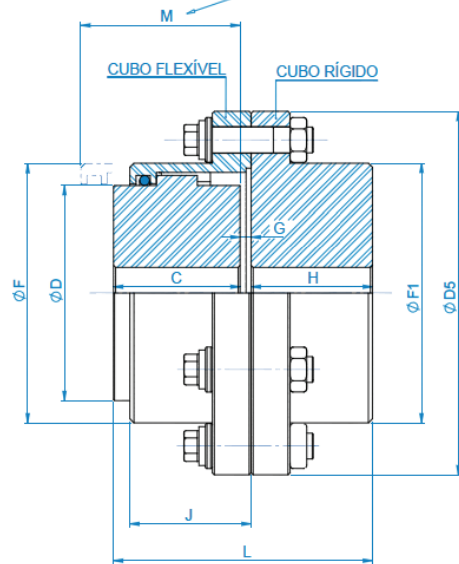

## CARACTERÍSTICAS

- Torcionalmente rígido;
- Montagem compacta;
- Grandes capacidades de furação;
- Altíssima relação torque/tamanho;
- Acomoda desalinhamentos angulares, paralelos e angulares;
- Trabalha em temperaturas de até 120°C. Pode ser usado para temperaturas mais altas usando graxa ou óleo de graduação adequada (consultar Antares);
- Acoplamentos padrão de simples engrenamento, TIPO LHG;
- Não podem acomodar desalinhamentos paralelos;
- Utilizado principalmente com montagens de eixo flutuante.

O acoplamento padrão de duplo engrenamento, TIPO LFG, acomoda desalinhamentos angulares e paralelos ou uma combinação de ambos, assim como desalinhamento axial (end float). Ideal para todas as aplicações horizontais, incluindo ventiladores, pontes rolantes, misturadores, banburys, esteiras, equipamentos de laminação de aço e de papel. Um ou ambos os cubos podem ser facilmente revertidos para aplicações com maior distância entre pontas de eixos.

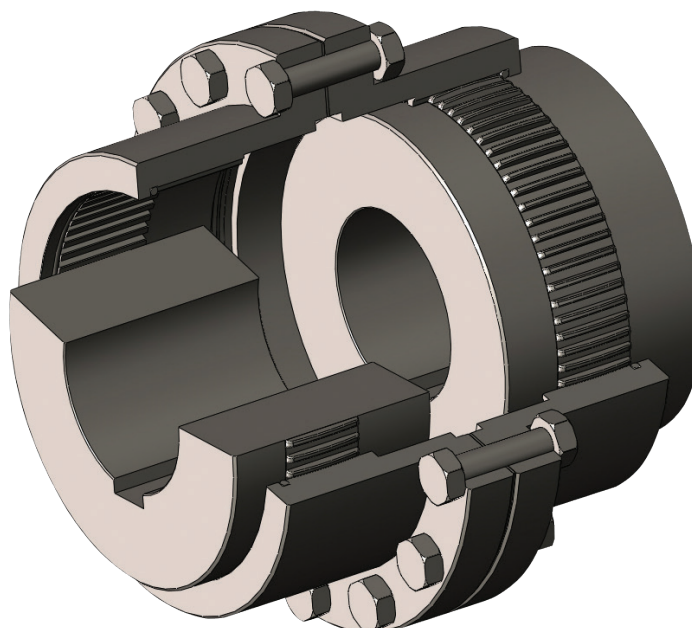

## CONSTRUÇÃO

O Acoplamento Flexível de Engrenagens Antares LFG, tipo duplo engrenamento, consiste de dois cubos dentados idênticos, duas luvas flangeadas idênticas com dentes internos, uma guarnição, um conjunto de parafusos, porcas e arruelas, tampões de lubrificação e dois anéis de vedação.

## NOMENCLATURA

1. Cubos forjados com dentes externos;
2. Luvas flangeadas com dentes internos;
3. Guarnição;
4. Parafusos de ligação com baixa tolerância, garantindo alta precisão na ligação das tampas;
5. Bujões para lubrificação.

## FATOR DE SERVIÇO

Carga	Equipamento Acionado	Tipo de Acionamento	
		Motor ou Turbina	Motor de Pistão
Uniforme	Bombas centrífugas, Esteiras – carregadas uniformemente, excitadores, ventiladores e sopradores – para trabalhos leves - Geradores – carregados uniformemente e Misturadores - líquido.	1	1,5
Leve	Bombas centrífugas, Geradores - carga pulsante, Moedores, Bombas hidráulicas, Fornos, Line shafting (sistema de transmissão de força), Máquinas ferramentas, Bombas oscilantes, Máquinas têxteis e máquinas para trabalhar madeira.	1,5	2
Médio	Compressores de ar - Multicilindro, Moinho de cilindros e de hastes, Gruas, Elevadores, Talhas, Prensas perfuradoras, Bombas de pistão, Tesouras cisalhadoras, Acionadores de navios e Geradores de soldadura.	2	2,5
Pesado	Compressores de ar – Cilindro único, Dragas, Plataformas de perfuração, Máquinas de mineração, Acionamentos de laminadores e Misturadores de borracha.	2,5	3
Extremo	Trituradores de minério, Cisalhadores de barras rígidas e Esteiras vibratórias.	3	4

# Linha LFG / LHG

Tabela I

Modelo	Torque Nominal	RPM Máx.	Furo			øD5	C	øB	øD2	M	G	L2	L1	O	øB1	Massa Kg	Momento de Inércia Kg-m <sup>2</sup>
			Min.	Máx.													
				øD1	øD7												
LHG-100	559	7600	13	35	45	120	45	50	75	54	3	39	93	45	65	4,2	0,01
LHG-101	1127	6300	21	50	60	170	55	65	110	67	5	49	115	55	85	11	0,04
LHG-102	2803	5000	30	60	75	185	70	85	125	83	5	62	145	70	110	15	0,05
LHG-103	5046	4000	40	75	90	220	85	105	150	103	5	78	175	85	130	20	0,12
LHG-104	9556	3350	50	90	110	250	105	130	175	124	5	96	215	105	160	40	0,25
LHG-105	14604	2800	60	110	130	290	110	155	200	136	10	106	230	110	185	60	0,5
LHG-106	22443	2500	75	125	150	320	125	175	230	152	10	117	260	125	215	80	0,83
LHG-107	39303	2100	90	140	170	350	140	205	260	174	10	134	290	140	240	106	1,45
LHG-108	50472	1900	105	160	200	380	155	230	290	187	10	147	320	155	285	149	2,38
LHG-109	62821	1700	125	180	220	430	165	250	330	196	10	156	340	165	315	170	4,2
LHG-110	91922	1400	140	220	260	490	180	310	390	216	10	171	370	180	370	264	8,75

- Acoplamentos espaçadores estão também disponíveis, a pedido.
- Os pesos e M.I. especificados são com cubos maciços.

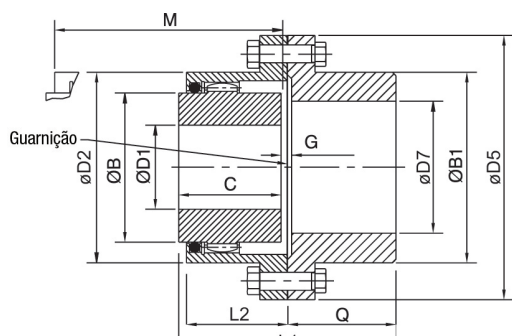

TIPO LHG (simples engrenamento)

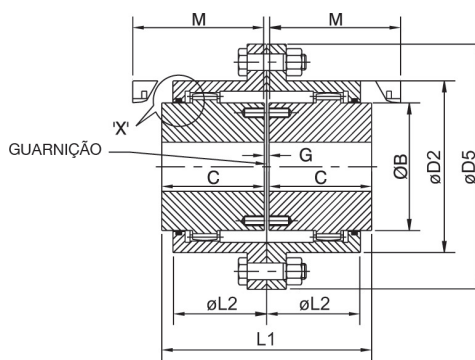

TIPO LFG (duplo engrenamento)

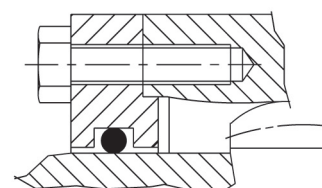

Detalhe "X":  
Construção de tampas para tamanhos LFG – 111 e maiores.

Tabela II

Modelo	Torque Nominal Nm	RPM Máx.	Furo		øD5	C	øB	øD2	M	G	L2	L1	Massa Kg	Momento de Inércia Kg-m <sup>2</sup>
			Min.	Máx.										
LFG-100	559	7600	13	35	120	45	50	75	54	3	39	93	4,2	0,01
LFG-101	1127	6300	21	50	170	55	65	110	67	5	49	115	11	0,04
LFG-102	2803	5000	30	60	185	70	85	125	83	5	62	145	15	0,05
LFG-103	5046	4000	40	75	220	85	105	150	103	5	78	175	25	0,12
LFG-104	9556	3350	50	90	250	105	130	175	124	5	96	215	39	0,24
LFG-105	14604	2800	60	110	290	110	155	200	136	10	106	230	57	0,49
LFG-106	22443	2500	75	125	320	125	175	230	152	10	117	260	85	0,75
LFG-107	39303	2100	90	140	350	140	205	260	174	10	134	290	103	1,31
LFG-108	50472	1900	105	160	380	155	230	290	187	10	147	320	138	2,13
LFG-109	62821	1700	125	180	430	165	250	330	196	10	156	340	210	3,75
LFG-110	91922	1400	140	220	490	180	310	390	216	10	171	370	277	7,63
LFG-111	123064	1250	160	260	545	200	350	445	245	10	191	410	550	14,5
LFG-112	164515	1120	180	300	590	240	400	490	289	10	230	490	710	22
LFG-113	223792	1000	200	330	680	260	440	555	312	15	241	535	980	34,5
LFG-114	320011	900	220	370	730	280	500	610	341	15	265	575	1320	72,75
LFG-115	388738	800	250	410	780	320	540	660	385	15	303	655	1700	88,25
LFG-116	671164	710	300	455	900	350	625	755	423	20	333	720	2550	172
LFG-117	954664	630	375	520	1000	400	720	855	489	20	384	820	3620	309
LFG-118	1263937	560	450	610	1100	450	810	950	533	20	428	920	4860	491
LFG-119	1666743	500	520	710	1250	485	910	1050	559	30	444	1000	6380	753

- Acoplamentos com espaçadores estão também disponíveis, sob pedido.
- Os pesos & M.I. especificados são com cubos maciços.

- Todas as dimensões estão em milímetros, salvo indicação em contrário;
- Tendo em vista nosso esforço constante para melhorar a qualidade de nossos produtos, reservamo-nos o direito de alterar ou modificar as especificações sem aviso prévio;
- Este documento é propriedade intelectual da Antares e está amparado por direitos autorais.



## ESCOLHA SEU ACOPLAMENTO ANTARES

	Linha AT/BP	Linha SW	Linha AGD	Linha H	Linha LFG/LHG	Linha Septem	Linha RSK
Capacidade de absorção de vibrações, choques mecânicos e flutuações de torque.	Alta	Média	Baixa	Média	Baixa	Alta	Média
Tolerância a desalinhamentos	Alta	Média	Baixa	Média	Baixa	Alta	Baixa
Flexibilidade torcional	Alta	Média	Torcionalmente rígido	Média	Torcionalmente rígido	Alta	Torcionalmente rígido
Durabilidade	Alta	Média alta	Alta	Média alta	Alta	Alta	Alta
Garantia	2 anos a partir da data de instalação	1 ano a partir da data de instalação	2 anos a partir da data de instalação	1 ano a partir da data de instalação	2 anos a partir da data de instalação	2 anos a partir da data de instalação	2 anos a partir da data de instalação
Faixa de torque - Nm	45 - 84.400	37 - 12.350	1.300 - 174.100	26.350 - 1.304.000	559 - 1.666.774	-	124 - 13.369
Relação torque / tamanho	Média	Alta	Muito alta	Muito alta	Muito Alta	Média	Média
Componentes principais	Jogo de parafusos, 2 cubos metálicos e 1 centro elástico	3 ou 5 parafusos, 2 cubos metálicos, 1 elemento elástico e 1 tampa metálica	Jogo de parafusos, 2 cubos de engrenagens, 2 tampas dentadas, 2 anéis de vedação e 1 guarnição	Jogo de parafusos, 2 cubos metálicos, 1 conjunto de elastômeros, 1 tampa metálica e 2 porta-elementos (forma HR)	Jogo de parafusos, 2 cubos de engrenagens, 2 tampas dentadas, 2 anéis de vedação e 1 guarnição	Jogo de parafusos, 2 cubos metálicos e 1 centro elástico	Jogo de parafusos, 2 cubos metálicos, 1 unidade de transmissão contendo 2 conjuntos de lâminas e 1 espaçador
Principais materiais empregados	Cubos em aço, centro elástico em borracha natural	Cubos em ferro fundido, elemento elástico em poliuretano (linha convencional) ou em Hytrel (linha UK), tampa em aço	Cubos de engrenagens e tampas dentadas em aço	Cubos e porta-elementos em ferro nodular, elementos elásticos em Hytrel, PU e tampa em aço	Cubos de engrenagens e tampas dentadas em aço	Cubos em aço, centro elástico em borracha natural	Cubos e espaçador central em aço, conjunto de lâminas e 1 espaçador
Lubrificação	Dispensa lubrificação	Dispensa lubrificação	Acoplamento lubrificado	Dispensa lubrificação	Acoplamento lubrificado	Dispensa lubrificação	Dispensa lubrificação
Manutenção	Troca do elemento elástico dispensa movimentação das máquinas, desde que respeitada, no mínimo, a medida "s" entre pontas de eixos. Para a versão BP (centro elástico bipartido) a troca do elemento elástico sempre dispensa movimentação das máquinas acopladas	Troca do elemento elástico sempre dispensa movimentação das máquinas acopladas, apenas 3 ou 5 parafusos são usados na instalação ou manutenção	Em caso de desgaste, é necessária a substituição do cubo desgastado e de sua tampa correspondente	Troca dos elastômeros sempre dispensa movimentação das máquinas acopladas. Quando opera em somente um sentido de rotação, apenas metade dos elastômeros sofrem desgaste	Em caso de desgaste é necessária a substituição do cubo desgastado e de sua tampa correspondente	Troca do elemento elástico dispensa a movimentação das máquinas, desde que seja respeitada a medida "S" entre as pontas de eixo	A falha do acoplamento geralmente irá ocorrer no conjunto de lâminas, a troca do conjunto dispensa a movimentação das máquinas. A falha de um conjunto normalmente irá resultar em danos no outro
Inspeção visual	Sim	Sim (necessária apenas a remoção da tampa)	Não	Sim	Não	Sim	Sim
Temperaturas máximas suportadas	50°C (centro elástico normal), 120°C (centro elástico versão Antac T)	95°C (linha convencional), 121°C (linha UK)	120°C	121°C	220°C	50°C	250°C
Possibilidade de montagem axial (aplicações em que o acoplamento fica dentro de uma flange tipo "lanterna").	Não, com exceção da versão AX	Sim	Não	Não	Não	Não, com exceção da versão AX	Não

### Procedimento de Seleção:

1. Obtenha os seguintes dados: potência em HP, rotação de trabalho do acoplamento, fator de serviço (encontrar na tabela abaixo) e diâmetros dos eixos;
2. Aplique a fórmula:  $T_{kn} = 7024 \times \frac{CV \times FS}{RPM}$ ;
3. Selecione o acoplamento com torque nominal igual ou superior ao valor obtido com a fórmula do item 2;
4. Verifique se a furação máxima do acoplamento atende os diâmetros de eixos. Em caso negativo, selecione modelo maior.



# FATORES DE SERVIÇO PARA ACOPLAMENTOS

Obs.: Para linha H, pode-se determinar o FS com maior precisão levando-se em consideração os fatores tempo de funcionamento, temperatura, tipo de carga e ciclos.

Tabela VII - Fatores de serviço para acoplamentos Antares flexíveis (AT e AT-BP), de engrenagens (AGD) e elásticos (SW e H).

AGITADORES				
	AT	AGD	SW	H
Líquidos Baixa Viscosidade	1,00	1,00	1,50	1,75
Líquidos Visc. Alta ou Variável	1,25	1,25	1,75	2,50
Líquidos e Sólidos	1,50	1,25	2,00	2,50
Floculadores	1,50	1,25	2,00	2,50

ALIMENTOS E BEBIDAS				
	AT	AGD	SW	H
Cozedores	1,25	1,25	1,75	2,25
Misturadores	1,75	1,50	2,25	2,75
Moedores	2,00	1,50	2,50	3,00
Trituradores	2,50	2,00	3,00	3,50
Envazadoras	1,25	1,25	1,75	2,25
Engarrafadoras	1,25	1,25	1,75	2,25
Tachos de fritura	1,75	1,50	2,25	2,75

BOMBAS				
	AT	AGD	SW	H
Centrífugas				
Normais	1,25	1,00	1,75	2,25
Sobrecargas	1,50	1,25	2,00	2,50
Alta Densidade	(consultar fábrica)			
Alternativas	2,50	2,00	3,00	3,50
Rotativas				
Engrenagem, Palhetas, Lóbulos	1,50	1,50	2,00	2,50
Cavidade Progressiva	2,00	1,50	2,50	3,00
Vácuo	2,00	1,50	2,50	3,00

BRITADORES				
	AT	AGD	SW	H
Pedra ou Minério	2,75	2,25	3,25	3,75

CERÂMICAS				
	AT	AGD	SW	H
Máquinas de Proc. de Argila	1,75	1,50	2,25	2,75
Prensas de Tijolos	2,00	1,75	2,50	3,00
Moinhos de Rolos	2,00	1,75	2,50	3,00

COMPRESSORES				
	AT	AGD	SW	H
Alternativos (pistões)	Consultar fábrica			
Centrífugas	1,25	1,25	1,75	2,25
Rotativos	1,50	1,25	2,00	2,50

ELEVADORES				
	AT	AGD	SW	H
Canecas / Caçambas	1,75	1,50	2,25	2,75
Carga	2,00	1,75	2,50	3,00
Passageiros	(consultar fábrica)			

EXTRUSORAS				
	AT	AGD	SW	H
Elastômeros	1,75	1,50	2,25	2,75
Peletizadoras	2,00	1,50	2,50	3,00

FORNOS ROTATIVOS				
	AT	AGD	SW	H
Cimento e Outros	2,0/2,5	2,0	3,0	3,5

FUNDIÇÃO				
	AT	AGD	SW	H
Máquinas de Moldagem	2,00	1,50	2,50	3,00
Máq.de Shake Out (Desmoldagem)	2,50	2,00	3,00	3,50
Calha alimentadora	2,50	2,00	3,00	3,50

GERADORES				
	AT	AGD	SW	H
Carga Uniforme	1,00	1,00	1,50	2
Soldagem	2,00	1,75	2,50	3

IMPRESSORAS				
	AT	AGD	SW	H
Rotativas	1,5	1,25	2,0	2,5

PENEIRAS				
	AT	AGD	SW	H
Rotativas	1,75	1,50	2,25	2,75
Vibratórias	2,50	2,00	3,00	3,50

PETRÓLEO				
	AT	AGD	SW	H
Chillers	1,25	1,25	1,75	2,25
Equipamento de Bombeio	2,00	1,75	2,50	3,00
Bombas	ver bombas			

INDÚSTRIA DE BORRACHA				
	AT	AGD	SW	H
Misturadores - Bambury e Abertos	2,50	2,50	3,00	3,5
Calandras	2,00	2,00	2,50	3,00
Extrusoras	2,00	2,00	2,50	3,00
Injetoras	1,75	1,50	2,25	2,75
Pré-formadoras (Barwell)	2,00	1,75	2,50	3,00
Conformadoras	2,50	2,50	3,00	3,50
Moinhos	2,50	2,00	3,00	3,50

INDÚSTRIA TÊXTIL				
	AT	AGD	SW	H
Acabamento de Tecidos	1,50	1,25	2,00	2,50
Afelpadoras	1,25	1,25	1,75	2,25
Bobinadoras	1,50	1,25	2,00	2,50
Calandras	1,75	1,50	2,25	2,75
Cardas	1,50	1,25	2,00	2,50
Engomadoras	1,50	1,25	2,00	2,50
Lavadoras de Roupa	2,00	1,50	2,50	3,00
Máquina de Fiar	1,50	1,25	2,00	2,50
Máquinas de Tingir	1,25	1,25	1,75	2,25
Perchas	1,25	1,25	1,75	2,25
Ramas	1,50	1,25	2,00	2,50
Secadoras	1,50	1,25	2,00	2,50
Tambores de Secagem	1,75	1,50	2,25	2,75
Teares	1,50	1,25	2,00	2,50

MADEIREIRAS / SERRARIAS				
	AT	AGD	SW	H
Descascadores / Tambor	2,00	1,50	2,50	3,00
Máquinas para Madeira	1,25	1,25	1,75	2,25
Mesa de Seleção	1,50	1,25	2,00	2,50
Plainas	1,75	1,50	2,25	2,75
Serras / Avanço da Tora	2,00	1,50	2,50	3,00
Transportadores	2,00	1,50	2,50	3,00
Trimmer	1,75	1,50	2,25	2,75

MÁQUINAS FERRAMENTAS				
	AT	AGD	SW	H
Rosqueadeiras / Furadeiras	2,50	2,00	3,00	3,5
Calandras	2,00	1,75	2,50	3,00
Prensas	2,00	1,75	2,50	3,00
Outras				
Acionamento Principal	1,50	1,25	2,00	2,50
Acionamento Secundário	1,25	1,00	1,75	2,25

MINERAÇÃO E PORTOS				
	AT	AGD	SW	H
Carregadores de Navio	2,00	1,75	2,50	3,00
Deslocamento da Máquina	2,50	2,00	3,00	3,50
Elevação da Lança	2,50	2,00	3,00	3,50
Giro de Lança	2,50	2,00	3,00	3,50
Descarregadores de Navio				
Roda de caçambas	2,00	1,75	2,50	3,00

MISTURADORES				
	AT	AGD	SW	H
Concreto	2,00	1,75	2,25	2,75
Tambor	1,50	1,25	2,00	2,50

MOINHOS				
	AT	AGD	SW	H
Bolas, Barras	2,50	2,00	3,00	3,50
Martelos	2,00	1,75	2,50	3,00

PAPEL E CELULOSE				
	AT	AGD	SW	H
Batedores e Desfibradores	1,75	1,50	2,25	2,75
Batedores de Feltro	2,00	1,75	2,50	3,00
Bobinadoras e Desbobinadoras	1,50	1,25	2,00	2,25
Branqueadores	1,00	1,00	1,50	2,00
Calandras	2,00	1,75	2,50	3,00
Cortadores	2,00	1,75	2,50	3,00
Couch - Acion. Tela	1,75	1,50	2,25	2,75
Cilindros	1,75	1,50	2,25	2,75
Descascadores	2,25	2,00	2,75	3,25
Esticadores de feltro	1,25	1,00	1,75	2,25
Jordans - Refinadores	2,00	1,75	2,50	3,00
Lavadores	2,00	1,75	2,50	3,00
Linhas de Eixos	1,50	1,25	2,00	2,50
Picadores	3,00	2,50	3,50	4,25
Prensas	2,00	1,75	2,50	3,00
Refinadores	1,50	1,25	2,00	2,50
Transportadores de toras	2,00	1,75	2,50	3,00

PONTES ROLANTES E GUINDASTES				
	AT	AGD	SW	H
Elevação Principal / Auxiliar (avaliar nec. de cubo BS)	2,50	2,00	3,00	3,50
Translação da Ponte / Carro	1,75	1,75	2,25	2,75

SIDERURGIA				
	AT	AGD	SW	H
Bobinadores e Desbobinadores	1,75	1,50	2,25	2,75
Formadores de Espiras	1,75	1,50	2,25	2,75
Leito de resfriamento	1,75	1,50	2,25	2,75
Forno de Soleira Móvel	1,75	1,50	2,25	2,75
Basculamentos de GR Equip. (avaliar necessidade de cubo BS)	2,00	1,75	2,50	3,00
Tombador de Tarugos, Enfornadores e Sistemas Transferidores	2,00	1,75	2,50	3,00
Oscilação dos Moldes Lingotame. (LINHA RDG)	2,00	1,75	2,50	3,00
Acionamento dos Rolos Extratores	2,50	2,00	3,00	3,50
Tesouras	2,00	1,75	2,50	3,00
Trefilas	2,50	2,00	3,00	3,50
Mesa de Rolos				
Com Reversão	2,50	2,00	3,00	3,50
Sem Reversão	2,00	1,75	2,50	3,00
Alimentadora	3,00	2,50	3,50	4,25

SOPRADORES				
	AT	AGD	SW	H
Alto-fornos	2,00	1,75	2,50	3,00
Demais	1,50	1,25	2,00	2,50

TRANSPORTADORES				
	AT	AGD	SW	H
Correia	2,00	1,75	2,50	3,00
Cor. Carga Unif. e Partida em Vazio	1,50	1,25	2,00	2,50
Redler	2,25	2,00	2,75	3,25
Recíprocos	2,50	2,00	3,00	3,50
Vibratórios	2,50	2,25	3,00	3,50
Rosca / Moega	2,00	1,75	2,50	3,00

USINAS DE AÇÚCAR				
	AT	AGD	SW	H
Esteiras	1,75	1,50	2,25	2,75
Mesa inclinada	1,75	1,50	2,25	2,75
Moendas	2,00	1,75	2,50	3,00

VENTILADORES				
	AT	AGD	SW	H
Centrífugos	1,50	1,25	2,00	2,5
Torres de Resfriamento	2,00	1,75	2,50	3,00
Exaustor de Caldeira	2,00	1,75	2,50	3,00
Exaustores	1,50	1,25	2,00	2,50
Sopradores (inclusive Alto-Fornos)	2,00	1,75	2,50	3,00



**ANTARES**<sup>®</sup>  
acoplamentos





[www.antaresacoplamentos.com.br](http://www.antaresacoplamentos.com.br)  
0800.9701.909

Rua Evaristo de Antoni, 1222  
95041-000 - Caxias do Sul - RS / Brasil  
Fone: 55 54 3218.6800 - Fax: 55 54 3218.6812  
[vendas@antaresacoplamentos.com.br](mailto:vendas@antaresacoplamentos.com.br)

CADASTRO GERAL DE FORNECEDORES DO ESTADO

Certificado de Registro Cadastral - Completo

Certificado N.º 630404/2025  
Emitido em 03/12/2025 Documento válido por 15 dias.  
Fornecedor 62.238.043/0001-67 - COPABO INDUSTRIA E COMERCIO DE PRODUTOS TECNICOS LTDA  
Endereço Estrada Kaiko, 11 - GALPAO03-B COND INDUSTRIAL AFAM - Capim Guacu  
CEP: 68431-95 Embu das Artes-SP  
Capital Social R\$ 12.922.582,00  
Situação do Cadastro

PENDÊNCIAS

Documentações Vencidas

CNAE/Nat.	Documento	N.º	Emissão	Vencimento
206-2	Certidão de Débitos Relativos a Créditos Tributários Federais e à Dívida Ativa da União - CND	2C55.C9E9.8B43.3285	14/05/2025	10/11/2025

Documentações a Vencer

CNAE/Nat.	Documento	N.º	Emissão	Vencimento
206-2	Certidão Negativa de Tributos Estaduais no Estado do Paraná	037448517-59	07/08/2025	05/12/2025
206-2	Fundo de Garantia do Tempo de Serviço - FGTS	2025111500540451325907	15/11/2025	14/12/2025

Documentações Válidas

CNAE/Nat.	Documento	N.º	Emissão	Vencimento
206-2	Cédula de Identidade dos Diretores/Gerentes	286310375	04/03/2007	30/04/2026
206-2	Declaração de não utilização de mão-de-obra infantil	Sem numero	05/08/2025	05/08/2026
206-2	Certidão Negativa de Débitos Trabalhistas - CNDT	455406752025	07/08/2025	03/02/2026
206-2	Inscrição no Cadastro de Contribuinte do Estado	bcee457e-aa21-4d62-8b03-db8dc7	07/08/2025	07/02/2026
206-2	Contrato Social	0215.209/25-4	17/01/2025	
206-2	Prova dos administradores em exercício	0638744/24-6	06/05/2024	30/04/2026
206-2	Cadastro de Pessoa Física - CPF do proprietário	22287359818	08/03/2007	

CADASTRO GERAL DE FORNECEDORES DO ESTADO

Certificado de Registro Cadastral - Completo

Certificado N.º 630404/2025

(Continuação)

Documentações Válidas

CNAE/Nat.	Documento	N.º	Emissão	Vencimento
206-2	Balanço Patrimonial, Demonstrações Contábeis, Termo de Abertura e Encerramento	BA.06.C5.8 E.59.C8.27. AD.24.99.	31/12/2024	30/06/2026
206-2	Declaração ou comprovação do porte da empresa	050825	05/08/2025	05/08/2026
206-2	Cadastro Nacional da Pessoa Jurídica - CNPJ	622380430 00167	05/08/2025	
206-2	Cadastro de Pessoa Física - CPF dos Diretores/Gerentes	222873598 18	08/03/2007	30/04/2026
206-2	Certidão Negativa de Tributos Estaduais (UF de Origem)	250802329 67-38	05/08/2025	05/02/2026
206-2	Certidão Negativa de Falência e Concordata	3493064	08/08/2025	07/03/2026
206-2	Certidão Negativa de Tributos Municipais	24.104/202 5	24/10/2025	24/12/2025

Atividade(s) Econômica(s)

CNAE	Descrição da Atividade	Situação da Habilitação
4689-3/99	Comércio atacadista especializado em outros produtos intermediários não especificados anteriormente	Com Pendência
4669-9/99	Comércio atacadista de outras máquinas e equipamentos não especificados anteriormente; partes e peças	Com Pendência
4649-4/99	Comércio atacadista de outros equipamentos e artigos de uso pessoal e doméstico não especificados anteriormente	Com Pendência
3319-8/00	Manutenção e reparação de equipamentos e produtos não especificados anteriormente	Com Pendência
4642-7/02	Comércio atacadista de roupas e acessórios para uso profissional e de segurança do trabalho	Com Pendência

Linhas(s) de Fornecimento

Código	Descrição
3001	Equipamento de transmissão de força mecânica
3101	Rolamentos
3102	Mancais
4202	Materiais e artigos para equipamentos de combate a incêndio
4702	Mangueiras e tubulações flexíveis
8402	Equipamentos de uso pessoal (EPI), coletivo (EPC) e de sinalização
9104	Óleos e graxas para lubrificação

CADASTRO GERAL DE FORNECEDORES DO ESTADO

Certificado de Registro Cadastral - Completo

Certificado N.º 630404/2025

(Continuação)

Vínculos de Sócios

Sócio	Consta como Fornecedor	Empresas em que consta como sócio	Empresas em que consta como dirigente
09.171.236/0001-65-SUGRA PARTICIPAÇÕES LTDA	-	08.239.864/0001-72-COPABO EQUIPAMENTOS DE INFRA ESTRUTURA PORTUÁRIA LTDA 62.238.043/0001-67-COPABO INDUSTRIA E COMERCIO DE PRODUTOS TECNICOS LTDA 02.406.691/0001-53-COPABO INFRA - ESTRUTURA MARITIMA LTDA 02.406.691/0011-25-COPABO INFRA ESTRUTURA MARITIMA LTD	-
09.024.708/0001-57-MRB PARTICIPAÇÕES LTDA	-	08.239.864/0001-72-COPABO EQUIPAMENTOS DE INFRA ESTRUTURA PORTUÁRIA LTDA 62.238.043/0001-67-COPABO INDUSTRIA E COMERCIO DE PRODUTOS TECNICOS LTDA 02.406.691/0001-53-COPABO INFRA - ESTRUTURA MARITIMA LTDA 02.406.691/0011-25-COPABO INFRA ESTRUTURA MARITIMA LTD	-
13.829.322/0001-90-3BGP S.A.	-	08.239.864/0001-72-COPABO EQUIPAMENTOS DE INFRA ESTRUTURA PORTUÁRIA LTDA 62.238.043/0001-67-COPABO INDUSTRIA E COMERCIO DE PRODUTOS TECNICOS LTDA 02.406.691/0001-53-COPABO INFRA - ESTRUTURA MARITIMA LTDA 02.406.691/0011-25-COPABO INFRA ESTRUTURA MARITIMA LTD	-
11.286.851/0001-69-JOALE EMPREENDIMENTOS E PARTICIPAÇÕES LTDA.	-	62.238.043/0001-67-COPABO INDUSTRIA E COMERCIO DE PRODUTOS TECNICOS LTD	-
08.847.479/0001-08-CLASAN PARTICIPAÇÕES LTDA	-	08.239.864/0001-72-COPABO EQUIPAMENTOS DE INFRA ESTRUTURA PORTUÁRIA LTDA 62.238.043/0001-67-COPABO INDUSTRIA E COMERCIO DE PRODUTOS TECNICOS LTDA 02.406.691/0001-53-COPABO INFRA - ESTRUTURA MARITIMA LTDA 02.406.691/0011-25-COPABO INFRA ESTRUTURA MARITIMA LTD	-

Vínculos de Dirigentes

Dirigente	Consta como Fornecedor	Empresas em que consta como sócio	Empresas em que consta como dirigente
135.527.218-19-FERNANDO BORIN GRAZIANO	-	-	02.406.691/0001-53-COPABO INFRA - ESTRUTURA MARITIMA LTDA(Administrador)
222.873.598-18-MARCELO BORIN GUEDES PALAIA	-	-	02.406.691/0011-25-COPABO INFRA ESTRUTURA MARITIMA LTDA(Administrador)

CADASTRO GERAL DE FORNECEDORES DO ESTADO

Certificado de Registro Cadastral - Completo

Certificado N.º 630404/2025

(Continuação)

Obs.: - A veracidade das informações poderá ser verificada no  
[www.comprasparana.pr.gov.br](http://www.comprasparana.pr.gov.br) opção: Cadastro de Licitantes do Estado  
- Certificado emitido gratuitamente.



Moisés Firmo  
Coordenador de Licitações  
Tel / Wats: 41 - 996-400800



email: [moises.firmo@copabo.com.br](mailto:moises.firmo@copabo.com.br)

